

FLOW-IN PRO

INDUKTIONSKOCHFELD MIT INTEGRIERTEM DUNSTABZUG
DAS ALL-IN-ONE KOMPAKTSYSTEM



PLUS X AWARD

SILVERLINE

FACHHANDELS-
MARKE
DES JAHRES
2020

www.plusxaward.de

SILVERLINE



FLOW-IN PRO

FLOW-IN PRO

Induktionskochfeld mit Kochfeldabzug mit integriertem Motor und Rohr-Set

Damit unter der 600 mm tiefen Arbeitsplatte ausreichend Stauraum vorhanden ist, wurde die Kompakteinheit Flow-In Pro mit einer äußerst geringen Höhe von nur 210 mm und Abluftausgang nach hinten entwickelt.

Bei der Planung der Abluftverrohrung nach hinten, entlang der Rückwand in den Sockel, müssen bei 60 cm Arbeitsplattentiefe und Verwendung von Schubladen, 45er Auszüge im Unterschrank verwendet werden.

Um Standardauszüge in 50 cm Tiefe zu verwenden, muss eine Arbeitsplatte von mind. 65 cm geplant werden.

- Leichte Zugänglichkeit für einfache Reinigung und Pflege (Randabsaugungsplatte, Metallfettfilter-Einheit, Active-Flex Kohlefilter (optional erhältlich), Kondenswasserfang als Schubfach (Kapazität 2 Liter).
- Plug & Play: geringe Einbauhöhe von nur 21 cm sowie einfache und schnelle Montage durch den Active-Flex Kohlefilter (optional erhältlich) und das beiliegende Verrohrungs-Set wird die gereinigte Luft wieder in die Küche zurückgeführt.

Maßzeichnungen

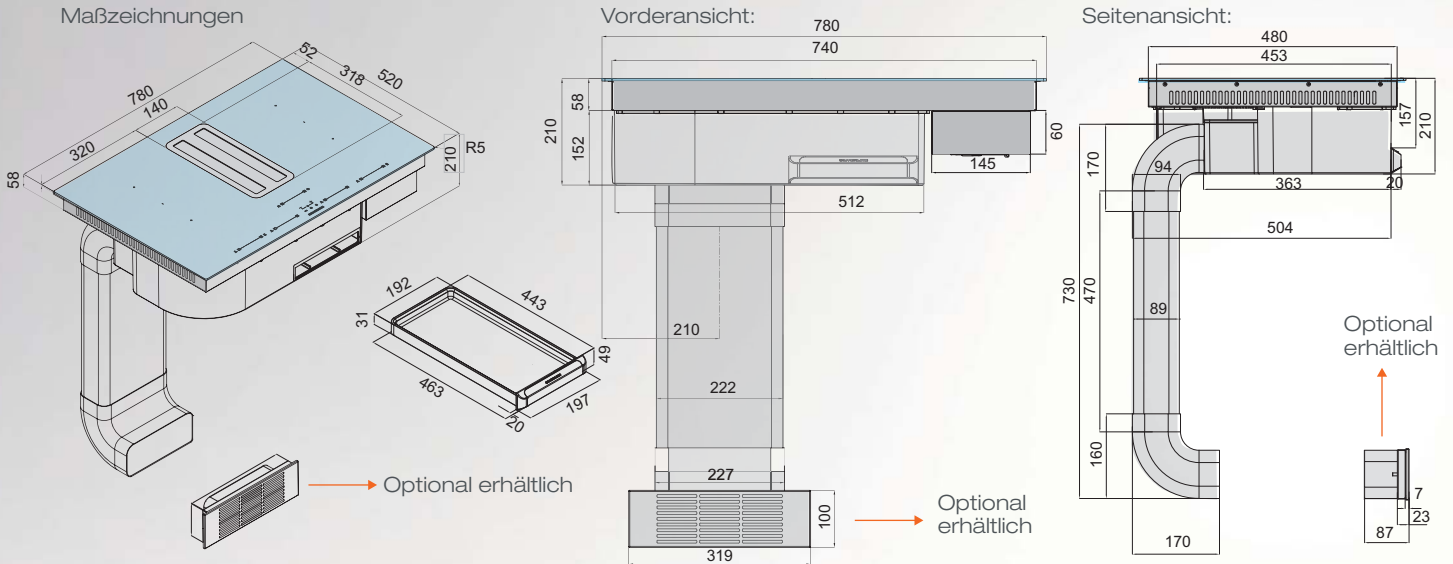

Montagehinweise:

- Unterschrankbreite mind. 80 cm, Arbeitsplattentiefe mind. 60 cm
- 50 mm Mindestabstand des Arbeitsplattenausschnitts zu angrenzenden Möbeln und Wänden
- 50 mm Mindestabstand hinten vom Arbeitsplattenausschnitt bis Hinterkante Arbeitsplatte
- 700 mm Mindestabstand zwischen Arbeitsplatte und Oberschrank

Kochfeld – Aufsatzmontage

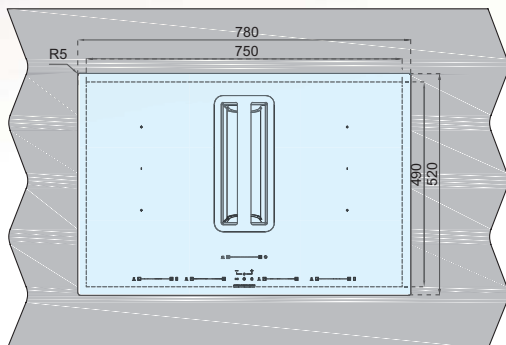

Kochfeld – flächenbündige Montage

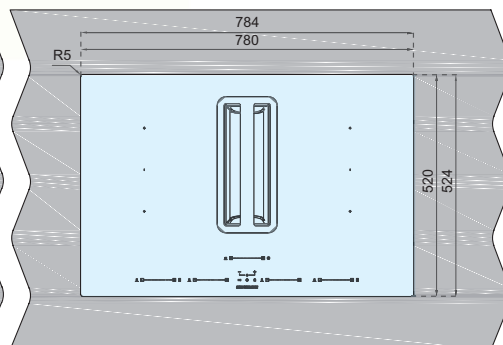

Flächenbündige Montage:

Bitte berücksichtigen Sie für die Stufenfräsung insgesamt 7 mm Falztiefe (4mm Glasstärke + 1 mm Auflageblech + 2 mm Dichtband unter dem Kochfeld!)

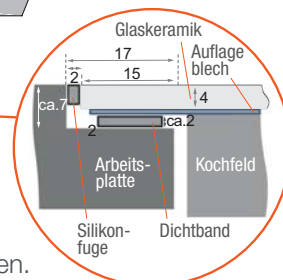
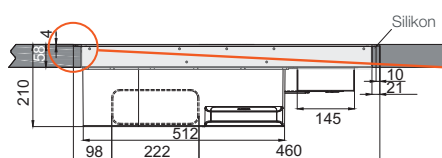
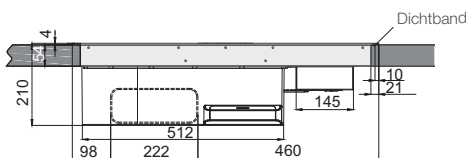

Für den flächenbündigen Einbau mind. 2 mm umlaufend für die Silikonfuge einplanen.

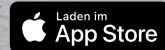

Internetfähig via Smart-Control und Silverline+ APP!



- kompakte Einheit: Multi-Slider-Induktionskochfeld und Dunstabzug mit V12 Dynamic IQ Motor in einem Gerät
- leichte Zugänglichkeit für einfache Reinigung und Pflege
- Plug & Play: Einfache und schnelle Montage
- 4 Induktionskochzonen mit 2 x Brücken-Funktion und 4 x Booster
- SilverConnect: komfortable Zusammenschaltung von Kochfeld und Haube mit „Auto-Mode-Funktion“ für den automatischen Haubenbetrieb



Edelstahl-Seitenleisten als Sonderzubehör erhältlich

Zweifarbigen Cover-Design in Edelstahl, Rückseite in Mattschwarz



FLOW-IN PRO | mit integriertem Motor und Rohr-Set

Flächenbündiger Einbau oder Auflegenmontage möglich



80 cm Art.-Nr. **FLPK 820 ES** (Edelstahl & Schwarz / Schwarzglaz)

Kochfeldabzug

Leistungsdaten:	Lüfterleistung Max 700 m³/h freiblasend, Min./Max. Normalbetrieb 125/571 m³/h*, BOOST 648 m³/h*, V12 Dynamic IQ Motor
Regelung	9-Stufen-Multi-Slider-Touch-Control-LED-Elektronik auf dem Kochfeld mit individueller Nachlaufautomatik, Fettfilter-Reinigungsanzeige, Aktivkohlefilter-Sättigungsanzeige
Abluftanschluss	Anschluss für Flachkanal, Stutzenmaß = 222 x 89 mm; Abluftanschluss nach hinten. 150er Flachkanal-Set inklusive: 2 x Rohrbogen vertikal 90°, 1 x Flachkanalrohr, 50 cm Länge (Reichweite bis in den Sockel), PVC-Klebeband für die sichere Verbindung. Bei Umluftbetrieb: zusätzlich Active-Flex-Kohlefilter erforderlich! (nicht im Lieferumfang enthalten)
Geräuschwerte	Min./Max. Normalbetrieb 39/67 dB(A)*, Boost 69 dB(A)*
Anschlusswert	Max. 160 W / Durchschnittlicher Energieverbrauch: 28 kWh/Jahr*
Fettfilter	1 x spülmaschinengeeigneter ergonomischer Metallfettfilter in U-Form
Betriebsart	Abluft- oder Umluftbetrieb möglich. Für den Umluftbetrieb ist der Active-Flex Kohlefilter, Art.-Nr. AFK 100 zu verwenden (Sonderzubehör). Dieses Modell ist mit integriertem Motor ausgestattet.
Besonderheiten	Zweifarbigen Cover-Design: Die dekorative Randabsaugungsplatte ist auf der einen Seite mattschwarz, auf der anderen Seite Edelstahl.

Sonderzubehör

Art.-Nr. AFK 100	Active-Flex Kohlefilter
Art.-Nr. MP-FLPK	Sonderlackierung Randabsaugungsplatte
Art.-Nr. YM972.1000.52	Edelstahl-Seitenleisten (1 Paar)
Art.-Nr. ABS 150	Abdeckblende für den Sockel
Art.-Nr. ARB 150	Abdeckrahmen für Rohrdurchgang Bodenplatte
Art.-Nr. MFFU-820 O	Metallfettfilter in U-Form (Sonderfarbe SILVERLINE-orange)
Art.-Nr. MFFU-820	Metallfettfilter in U-Form, Aluminium
Art.-Nr. 625131007	Inlayrahmen für FLOW-IN
Art.-Nr. YT902.3413.01	Frässhablone für Montage Inlayrahmen
Art.-Nr. 625131010	Außenrahmen für FLOW-IN (aufgesetzte Montage)
Art.-Nr. GRP 100	Grillplatte (Gusseisen)

Induktionskochfeld

Bedienkomfort	Bedienung über 4-fach Multi-Slider-Sensortasten mit E-Sense-Technologie, digitale Anzeige der Leistungsstufen 9 Leistungsstufen je Kochzone, 4 x Booster , 2 x automatische Brücken-Funktion für komfortables Zusammenschalten von 2 Kochzonen, 4 Zeitschaltuhren für alle Kochzonen gleichzeitig nutzbar, Zeitschaltuhr als Eieruhr nutzbar, Ankochenautomatik , Memory-Funktion, Stop & Go-Pausefunktion, 3 Warmhaltestufen je Kochzone
Kochzonen-ausstattung	4 Induktionskochzonen, 2 Brücken-Funktionen , 4 Booster Vorne links: 190 x 190 mm / 2.000 W / Booster 2.800 W ** Hinten links: 190 x 190 mm / 1.500 W / Booster 2.800 W ** Vorne rechts: 190 x 190 mm / 2.000 W / Booster 2.800 W ** Hinten rechts: 190 x 190 mm / 1.500 W / Booster 2.800 W ** Brückenfunkt: 190 x 380 mm / Booster 3.600 W **
Sicherheits-funktionen	Automatische Sicherheitsabschaltung nach 90 Min., Verriegelungsfunktion, Topferkennung, Topfgrößerkennung, Restwärmeanzeige für jede Kochzone, Fehlerüberwachung, Überhitzungsschutz, Powermanagement, (Leistungsreduzierung) Schutz gegen Falschanschluss
Anschlusswert/Verbrauch	Gesamtanschlusswert 7.600 W Anschlussspannung: 220–240 V~50–60 Hz, 1 Phase + N, Absicherung 25 A 400 V~50–60 Hz, 2 Phasen + N, Absicherung 16 A Länge Anschlusskabel: 115 cm

Optional als Sonderzubehör erhältlich:

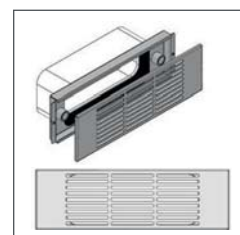

Abdeckblende für den Sockel



Abdeckrahmen für Rohrdurchgang Bodenplatte

* Gemäß EU-Regulierung 65/2014 – EN61591, EN60704-2-13, EN50554

** Die angegebene Leistung kann sich je nach Größe/Material der Pfanne ändern.

Auto-Mode-Funktion: Komfortable Vernetzung von Induktionskochfeld und Dunstabzug für den automatischen Abzugsbetrieb und ein brillantes Kocherlebnis

Mit Aktivierung der Auto-Mode-Funktion übernimmt das Kochfeld die Steuerung des Dunstabzugs, denn durch das Verändern der Leistungsstufen des Kochfeldes wird die Intensität des Dunstabzugs automatisch angepasst. Die manuelle Veränderung der Leistungsstufen des Kochfeldes, wechselt der Dunstabzug in die Nachlauffunktion und schaltet erst dann ab, wenn die Gerüche beseitigt sind.

Silverline bringt Komfort und Benutzerfreundlichkeit in die Küche.



BRINGEN SIE INTELLIGENZ IN IHRE KÜCHE UND FREUDE IN IHR LEBEN!

IHR FUNKTIONALER ASSISTENT IN DER KÜCHE: FLOW-IN PRO

Jede Innovation oder Technologie, die die Arbeit beim Kochen erleichtert, gestaltet das Kocherlebnis angenehmer.

Flow-In Pro trägt nicht nur mit seinem stilvollen Design zum außergewöhnlichen Erscheinungsbild der Küche bei, sondern bietet auch die Möglichkeit, das Kochen dank des neuen V12 Dynamic IQ Motors, in einer angenehm ruhigen Umgebung zu genießen.



V12 Dynamic IQ Motoren-Technologie

Äußerst geräuscharm:

Die innovative Motorentechnologie V12 bietet dank flüsterleisem Betrieb ein völlig neues Kocherlebnis.

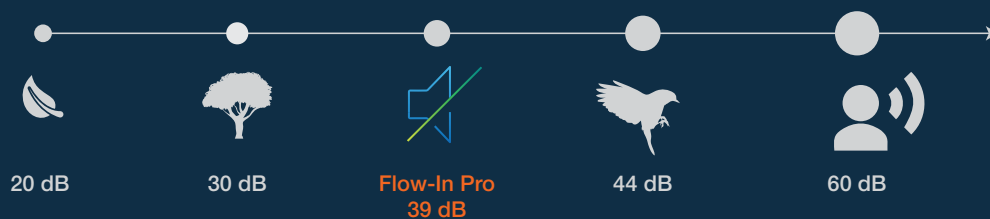

SilverMute 



Energieeffizienzklasse A+:

Flow-In Pro bietet maximale Energieeffizienz: Dank der Auto-Mode-Funktion mit der automatischen Leistungsregulierung des Dunstabzugs, wird nur so viel Energie verbraucht, wie auch benötigt wird. Das ist effiziente und energiefreundliche Nutzung in Ihrer reinsten Form!



INTEGRATION IN PERFEKTION – die Vorteile im Überblick:



Funktionelles und leistungsstarkes Design:

Die Gerätehöhe von 210 mm und die minimale Tiefe ermöglichen den Einbau in eine Küchenzeile mit Arbeitsplattentiefe von nur 60 cm und benötigt nur wenig Platz. Durch das geringe Gerätemaß wird maximaler Stauraum geboten.



Benutzerfreundliches Kochfeld:

Einfach zu bedienen mit einer Multi-Slider-Steuereinheit, die ein komfortables Kocherlebnis bietet. Darüber hinaus ist das Kochfeld besonders praktisch und anwenderfreundlich in der Reinigung.



Plug&Play-System:

Kochfeld, Dunstabzug, Motor und Elektronikbox in einer Einheit! Daher schnelle, einfache und kostensparende Montage durch nur eine Person möglich.



Silverline Hi+

Dank der Silverline Hi+ Auto-Mode-Funktion werden Induktionskochfeld und Dunstabzug komfortabel für den automatischen Abzugsbetrieb und ein brillantes Kocherlebnis miteinander vernetzt.

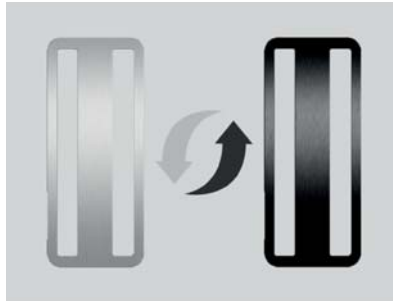

Zweifarbige Cover-Design:

Die dekorative Randabsaugungsplatte ist auf der einen Seite mattschwarz, auf der anderen Seite Edelstahl. Ganz nach belieben und besonders leicht zu reinigen.



Active-Flex Kohlefilter:

Der Active-Flex-Kohlefilter hat eine hohe Effizienz und entfernt Gerüche effektiv. Dank seiner flexiblen Konstruktion lässt er sich leicht entnehmen und austauschen.



U-förmiger Fettfilter:

Der U-förmige Fettfilter bietet maximale Fettrückhaltekapazität, ist spülmaschinengeeignet und daher einfach zu reinigen.



Kondensatschublade mit leichter Entnahme:

Kondensate und überkochende Flüssigkeiten werden in der Kondensatschublade gesammelt; Kapazität bis zu 2 Liter.



Edelstahl-Seitenleisten:

Ecken- und Kantenschutz für das Flow-In Pro Kochfeld als Sonderzubehör erhältlich.

FLOW-IN PRO

INTEGRATION IN PERFEKTION



Kompakte Einheit wie aus einem Guss: Entwickelt mit dem Fokus auf Technologie, kombiniert Flow-In Pro Dunstabzug und Induktionskochfeld mit innovativem Design.

FLOW-IN PRO: VIEL PLATZ DURCH GERINGES GERÄTEMASS

Damit unter der 600 mm tiefen Arbeitsplatte ausreichend Stauraum vorhanden ist, wurde die Kompaktheit Flow-In Pro mit einer äußerst geringen Höhe von nur 210 mm und Abluftausgang nach hinten entwickelt.

Kompakte Einheit wie aus einem Guss

Induktionskochfeld mit
Randabsaugungsplatte mit
zweifarbigem Cover-Design
in mattschwarz und Edelstahl



Optional als Sonderzubehör:
1 x spülmaschinengeeigneter
Metallfettfilter in U-Form (Sonderfarbe
SILVERLINE-orange)

Fettfilter-Einheit:
spülmaschinengeeigneter
Metallfettfilter (6-lagig) in
U-Form

V12 Dynamic IQ Motor



Active-Flex-Kohlefilter (wird
in der Absaugvorrichtung
unterhalb der Fettfilter-
Einheit links eingeschoben;
Austauschfilter, d.h. nicht
regenierierbar)

Inkl. 150er Flachkanalsystem: 2 x
Rohrbogen vertikal 90,
1 x Flachkanalrohr, 50 cm Länge
(Reichweite bis in den Sockel), PVC-
Klebeband für die sichere Verbindung

Schublade für
Kondenswasserfang (bis zu 2
Liter Fassungsvermögen)

FLOW-IN PRO



FLOW-IN Pro – Einbaubeispiele



2 Schubladen



Abluft direkt nach hinten durch die Außenwand



Abluft nach hinten



Umluft/ Abluft seitlich



Umluft/ Abluft zur Seite

EINFACH AUSGEZEICHNET



Nach einer bundesweiten Befragung des Fachhandels durch das Deutsche Institut für Produkt- und Markenbewertung wurde SILVERLINE als Fachhandelsmarke des Jahres gewählt. Das positive Feedback bestätigt das Vertrauen der Küchenfachhändler in das Unternehmen und in die Marke SILVERLINE. Mit der Sonderauszeichnung "Fachhandelsmarke des Jahres 2020" belohnt der Plus X Award Marken, die den Fachhandel mit ihren Konzepten besonders partnerschaftlich unterstützen.



SILVERLINE

