

SILVERLINE

LIVING INNOVATION



Kochen neu erleben.

Endkundeninformation





UNSER ANSPRUCH

Küchen sind der Mittelpunkt eines jeden Haushaltes. Ein Ort, an dem Familien zusammenkommen, um zu genießen, zu entspannen und miteinander zu kommunizieren.

Die Ansprüche an eine moderne Küche gehen deshalb längst über eine rein technische Funktionalität hinaus: Sie als Kunde erwarten nicht mehr nur hohe Zuverlässigkeit, geringe Ausfallraten und ein exzellentes Preis-Leistungs-Verhältnis, sondern designstarke Kücheninnovationen. Die Küche von heute ist ein Ort, der Gourmets und Ästheten gleichermaßen mit allen Sinnen erfreuen muss.

Unsere innovativen, bedienerfreundlichen und flüsterleisen Dunsthauben sind die perfekte Synthese aus zuverlässiger, unaufdringlicher High-End-Technologie sowie ansprechendem und zeitlosem Design, die Ihnen einen langen Nutzen garantieren. Ausführliche Informationen finden Sie zu jedem SILVERLINE Produkt auf unserer Website.

Hinweis: Irrtümer, technische Änderungen, Druckfehler und Liefermöglichkeiten vorbehalten. Die Produktabbildungen können drucktechnisch bedingt von den natürlichen Farben der Geräte abweichen. Urheberrecht: Diese Broschüre dient der Information über SILVERLINE sowie ihre Produkte. Texte, Bilder, Grafiken und das Layout sowie die gesamte grafische Gestaltung dieser Broschüre sind urheberrechtlich geschützt. Der Inhalt der Seiten darf nicht zu kommerziellen Zwecken kopiert, verbreitet oder verändert werden. Die Vervielfältigung von Texten, Bildern und grafischen Elementen in anderen elektronischen oder gedruckten Publikationen ist nur nach schriftlicher Zustimmung durch SILVERLINE zulässig. SILVERLINE Hausgeräte sind ausschließlich im qualifizierten Fachhandel erhältlich.

INHALT

In dieser Broschüre sehen Sie einen Auszug unserer SILVERLINE Produktwelt. Vieles mehr auf unseren Internet-Seiten.

Social Media	3	Kochfeldabzüge, Tischabzüge	15
Unternehmen & Service	4	Deckenhauben Modelle (mit Ambience-Light)	16
Designpreise	5	Unterhaube/Flachschirmhauben/Lüfterbausteine	17
Induktionskochfeld mit integriertem	6	Einbaumikrowelle mit Grill	18
Dunstabzug FLOW-IN Pro		Externe Motoren	19
Umluft-Deckenlifthaube Lightline	8	Silverswitch – beliebiges Umschalten zwischen Ab- und Umluft	20
Die SILVERLINE+ APP	10	Maßgeschneiderte Dunstabzugshauben Sonderlackierungen	22
Achtsamkeit & Nachhaltigkeit	11	Wissenswertes Besonderheiten/Gesetze bei Ab- und Umluftbetrieb	24
Multisensor-Technologie + Randabsaugung	12	Beachtung bei Niedrigenergiehäusern und Betrieb Ihres Dunstabzugs	25
Umlufthauben	13	Tipps zur Abluftinstallation	26
Wandhauben (mit Kopffreiheit),	14	Optimale Luftförderung Ihrer Dunstabzugshaube	27
Insel- & Eckhauben			





SILVERLINE ONLINE ERLEBEN

Die Produkte von Silverline muss man einfach erleben. Sie von allen Seiten betrachten, sich von den technischen Innovationen begeistern und von dem einzigartigen Design in den Bann ziehen lassen. Informieren, vergleichen, herumstöbern, sehen und verstehen. Hören, was andere darüber sagen. Nirgendwo geht das einfacher als in den digitalen Medien. Darum haben wir Sie eine virtuelle Silverline Erlebniswelt geschaffen, in die Sie jederzeit ganz bequem von Zuhause oder von unterwegs aus eintauchen können.

Besuchen Sie uns online oder auf unseren anderen digitalen Kanälen.

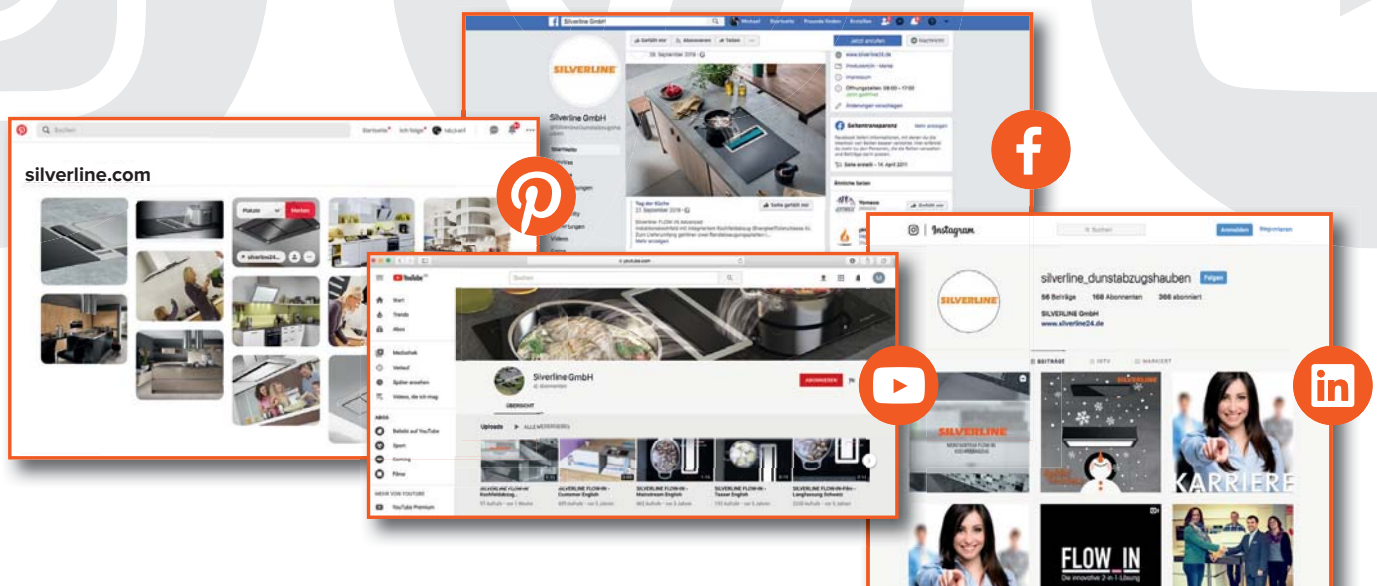



MIT WEM SIE ES ZU TUN HABEN

SILVERLINE versteht sich als Innovationsschmiede für Küchenprodukte.

Wir stellen uns täglich der Herausforderung, Neues zu entwickeln. Ausgangspunkt sämtlicher Ideen und Aktivitäten sind dabei Ihre Anforderungen. SILVERLINE zählt als Hersteller von qualitativ hochwertigen Dunstabzügen zu den Trendsettern der Hausgeräteindustrie und entwickelt tagtäglich neue und zukunftssträchtige Technologien mit größtmöglichem Kundennutzen. Das Unternehmen, das bereits 1994 gegründet wurde, verfügt über eine hoch moderne Produktion auf heute mehr als 40.000 qm Fläche und produziert jährlich über 1,3 Millionen Produkte für den weltweiten Markt. SILVERLINE gehört zu den Top 5 der größten Haubenproduzenten in Europa. Die deutsche SILVERLINE in Grevenbroich bei Düsseldorf gibt es seit 2004. Aus dem eigenen Europa-Zentrallager mit über 6.000 qm Lagerfläche werden neben Deutschland auch viele europäische Nachbarländer beliefert. Für das Deutschlandgeschäft sind über 25 Mitarbeiter am Standort Grevenbroich tätig.



IM SERVICE-FALL IMMER VOR ORT

Die Qualität unseres Services für Sie ist für uns von zentraler Bedeutung. Mit über 125 Kundendienststellen steht Ihnen unser hauseigener Service bei allen Fragen bundesweit direkt vor Ort zur Verfügung. Die kurzen Entscheidungswege schaffen ein Höchstmaß an Flexibilität. Wir garantieren Ihnen hohe Zuverlässigkeit und einen schnellen Ersatzteil-Lieferservice. Diese Garantie gilt natürlich ebenso für unsere Kunden aus Belgien, den Niederlanden, Luxemburg, der Schweiz und Österreich.

Kundendienst-Kontakt-Daten für Deutschland, Benelux, Österreich + Schweiz entnehmen Sie bitte den Infos der Umschlag-Rückseite.

DESIGNPREISE

EINFACH ERREICHBAR
AUSGEZEICHNET



Nach einer bundesweiten Befragung des Fachhandels durch das Deutsche Institut für Produkt- und Markenbewertung wurde SILVERLINE als Fachhandelsmarke des Jahres gewählt. Das positive Feedback bestätigt das Vertrauen der Küchenfachhändler in das Unternehmen und in die Marke SILVERLINE. Mit der Sonderauszeichnung „Fachhandelsmarke des Jahres 2020“ belohnt der Plus X Award Marken, die den Fachhandel mit ihren Konzepten besonders partnerschaftlich unterstützen.



Der Award „Beste Marke des Jahres 2019“ ist ein Sonderpreis des Plus X Award und wird an nur wenige Unternehmen verliehen, die in der jeweiligen Bewertungskategorie die meisten Einzelauszeichnungen erhalten haben. Diese Auszeichnung unterstreicht die Positionierung der Marke SILVERLINE in der bereits etablierten Markenwelt. SILVERLINE ist die Innovationsschmiede für zukunftssträchtige Technologien mit hohem Kundennutzen, attraktiven Produkten und hohen Qualitätsstandards.



FLOW-IN PRO INTEGRATION IN PERFEKTION



Kompakte Einheit wie aus einem Guss: Entwickelt mit dem Fokus auf Technologie, kombiniert Flow-In Pro Dunstabzug und Induktionskochfeld mit innovativem Design.



Energieeffizienzklasse A+:

Flow-In Pro bietet maximale Energieeffizienz: Dank der Auto-Mode-Funktion mit der automatischen Leistungsregulierung des Dunstabzugs wird nur so viel Energie verbraucht, wie auch benötigt wird. Das ist effiziente und energiefreundliche Nutzung in ihrer reinsten Form!

DIE VORTEILE IM ÜBERBLICK



Funktionelles und leistungsstarkes Design:

Die Gerätehöhe von 210 mm und die minimale Tiefe ermöglichen den Einbau in eine Küchenzeile mit Arbeitsplattentiefe von nur 60 cm und benötigt nur wenig Platz. Durch das geringe Gerätemaß wird maximaler Stauraum geboten.



Benutzerfreundliches Kochfeld:

Einfach zu bedienen mit einer Multi-Slider-Steuereinheit, die ein komfortables Kocherlebnis bietet. Darüber hinaus ist das Kochfeld besonders praktisch und anwenderfreundlich in der Reinigung.



Plug&Play-System:

Kochfeld, Dunstabzug, Motor und Elektronikbox in einer Einheit! Daher schnelle, einfache und kostensparende Montage durch nur eine Person möglich.



Silverline Hi+

Dank der SILVERLINE Hi+ Hob2Hood-Technologie werden Induktionskochfeld und Dunstabzug komfortabel für den automatischen Abzugsbetrieb und ein brillantes Kocherlebnis miteinander vernetzt.

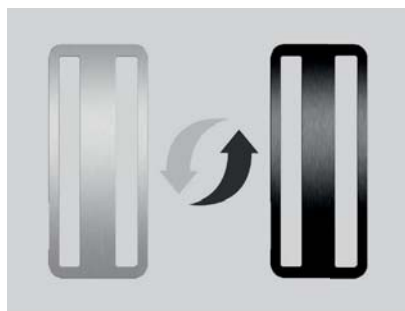

Zweifarbige Cover-Design:

Die dekorative Randabsaugungsplatte ist auf der einen Seite mattschwarz, auf der anderen Seite Edelstahl. Ganz nach Belieben und besonders leicht zu reinigen.



Active-Flex Kohlefilter:

Der Active-Flex-Kohlefilter hat eine hohe Effizienz und entfernt Gerüche effektiv. Dank seiner flexiblen Konstruktion lässt er sich leicht entnehmen und austauschen.



Ergonomischer Fettfilter:

Der U-förmige Fettfilter bietet maximale Fettrückhaltekapazität, ist spülmaschinengeeignet und daher einfach zu reinigen.



Kondensatschublade mit leichter Entnahme:

Kondensate und überkochende Flüssigkeiten werden in der Kondensatschublade gesammelt; Kapazität bis zu 2 Liter.



Edelstahl-Seitenleisten:

Ecken- und Kantenschutz für das Flow-In Pro Kochfeld als Sonderzubehör erhältlich.

MEHR ATMOSPHERE MIT DER DECKENLIFT-UMLUFTHAUBE LIGHTLINE



Einfache Bedienung und Kontrolle vieler Funktionen mit der komfortablen SILVERLINE APP:

- Höhenverstellung der Abzugseinheit
- Leistungsregulierung und Nachlaufautomatik
- Einstellung Ambiente- u. Kochfeldbeleuchtung
- Status Fettfilter- und Aktivkohlefiltersättigung
- Modus mit wechselnder Farbtemperatur und RGB-Farben
- Air-Refresh-Funktion: Automatischer Luftaustausch für Ihr Wohlbefinden



Ganz schön smart!

SILVERLINE Lightline ist bereits jetzt schon für die Zukunft gerüstet und bietet die digitale Schnittstelle für die Vernetzung mit smarten Geräten, die Komfort bringen und das Leben einfacher machen.



DIE VORTEILE IM ÜBERBLICK

Einstellbare Farbtemperatur:

Lichtstimmung nach individuellen Bedürfnissen anpassbar, Farbtemperatur von 2.700 bis 6.500 Kelvin stufenlos einstellbar.

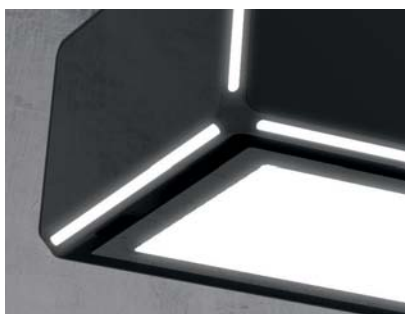

Mehr Atmosphäre:

Auf einer Fläche von 120 x 50 cm verrichtet die Lightline dezent ihre Dienste, lässt sich aber im Handumdrehen von einer klassischen Deckenhaube in ein revolutionäres Lichtobjekt verwandeln.



Blickfang in der Küche:

Die eleganten EDGE-LED-Lichtstreifen verleihen der Haube ihre schlanke Silhouette und sind ein absoluter Hingucker.



LED-Ambiente/Effektbeleuchtung:

Per Tastendruck das Ambiente in der Küche anpassen, indem die Lichtfarbe im RGB-Modus per APP bzw. per Fernbedienung eingestellt wird.



Silverline Hi+

Lightline ist bereits jetzt schon für die Zukunft gerüstet und bietet die digitale Schnittstelle für die Vernetzung mit smarten Geräten, die Komfort bringen und das Leben einfacher machen.



SilverConnect:

Dank der Hob2Hood-Technologie können beliebige Kochfelder und Lightline komfortabel für ein brillantes Kocherlebnis miteinander vernetzt werden.



V12 AC 600 Motor:

Hocheffiziente und leistungsstarke Motorentechnologie, besonders umweltfreundlich und energiesparend.



Einstellbare Höhe:

Für Deckenhöhen bis zu 2,90 m geeignet. Adaptives Höhenverstellungssystem bis 1,10 m per APP einstellbar.



Effektive Randabsaugung:

Durch die Randabsaugung wird eine effizientere und kräftigere Absaugung über den ringsherum laufenden, schmalen Spalt bei geringerer Motordrehzahl möglich. Die Geräuschkulisse wird dadurch verringert und die Lebensdauer des Dunstabzugs verlängert sich.

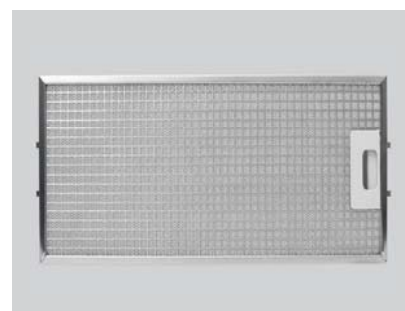

Hochwertige Edelstahl-Metallfilter, 12-Lagen:

Sorgen für eine deutlich bessere Qualität und einen höheren Fettabscheidegrad und sind auch optisch ein echter Blickfang.

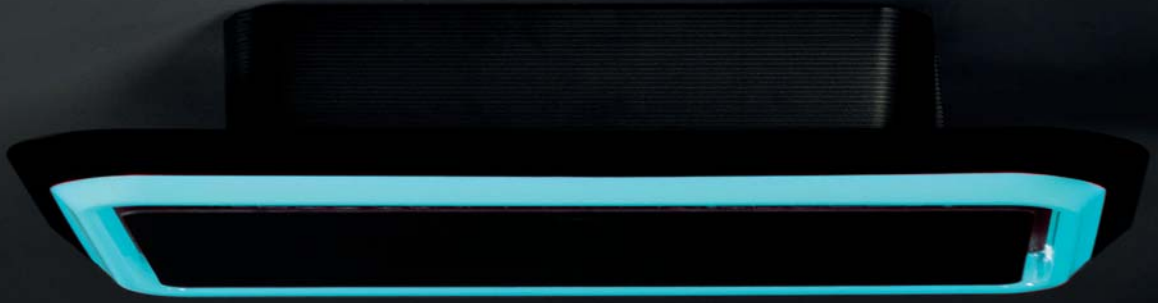

Silverline hi+

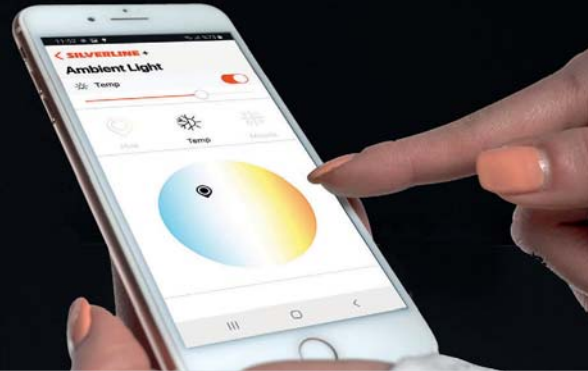

APP-SOLUTE KONTROLLE MIT DER SILVERLINE+ APP



Lichtstimmung nach individuellen Bedürfnissen und Farbtemperatur von 2.700 bis 6.500 Kelvin stufenlos einstellbar



Ambiente- und Effektbeleuchtung des Küchenraums durch stimmungsvolle Beleuchtung nach Wunsch mit Lichtfarbe im RGB-Modus



Viele Möglichkeiten: Leistungsregulierung und Nachlaufautomatik, Licht und Kochszenen, Status Fett- und Aktivkohlefilter-sättigung, Modus für wechselnde Farbtemperatur und RGB-Ambientelicht

Für die SILVERLINE Umluft-Deckenhäuben Lightline, Side Lighted, Light Box und den Kochfeldabzug Flow-In Pro ist sowohl im Google Play-Store wie auch im Apple Store die SILVERLINE+ App kostenfrei erhältlich, mit der sich die Geräte per WLAN vom Smartphone oder dem Tablet komfortabel bedienen lassen.

Die SILVERLINE Hi+ Technologie bringt Komfort und Nutzerfreundlichkeit in die Küche: So können Sie je nach Produkt die Höhe der Abzugseinheit regulieren, die Leistung mit Nachlaufautomatik, Ambiente- und Kochfeldbeleuchtung einstellen oder aber auch den Status der Fettfilter- oder Aktivkohlefiltersättigung abrufen.

IoT BY SILVERLINE

SILVERLINE HI+ verbindet ein brillantes Kocherlebnis und angenehmes Raumklima durch einfache Bedienung und Kontrolle vieler Funktionen mit der komfortablen SILVERLINE APP (ohne Mehrpreis!).



SILVERLINE DUNSTABZUGSHAUBEN SPARSAM UND UMWELTFREUNDLICH

Das Energielabel für Dunstabzugshauben ist gemäß Energieverbrauchskennzeichnung seit dem 1. Januar 2015 Pflicht. Dieses Label stellt Ihnen wichtige und vergleichbare Produktinformationen bereit.

Durch die stetige Steigerung der Energie-Effizienz bei unseren Produkten konnten wir erreichen, dass fast 90 % aller SILVERLINE Dunstabzugshauben eine Energieeffizienz von A und darunter, sowie 10 % der Geräte Energieeffizienz A+ ausweisen.

Verglichen mit Geräten, die der Energieeffizienzklasse C entsprechen (Verbesserter Energieverbrauch von durchschnittlich 30 kWh/Jahr durch ein A-Gerät), ergibt sich bei einer durchschnittlichen Lebensdauer einer Dunstabzugshaube von 15 Jahren eine **Ersparnis von ca. 140 € und ¼ Tonne Kohlendioxid (CO₂) Emission.**¹⁾

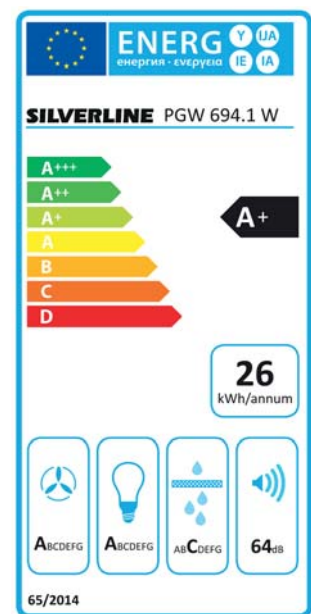

Energielabel: Pegasus Premium PGW 694.1 W



Energieeffizienz

¹⁾ Gemäß EU-Regulierung 65/2014;
Strompreis Deutschland 2018 = 28,80 Cent/kWh; Entwicklung Privathaushalte Deutschland: BDEW, BMWi (<https://www.bmwi.de/Redaktion/DE/Artikel/Energie/strompreise-bestandteile.html>)
Annahme: Durchschnittliche Lebensdauer eines Dunstabzugshaube = 15 Jahre;
Lebensdauertabelle: <https://www.immoscout24.ch/de/c/d/immobilien-magazin/lebensdauertabelle-wie-lang-lebt-ein-kuehlschrank?a=2906>
<http://www.ekoheizstrom.de/wieviel-co2-emissionen-pro-kwh-kilowattstunde-strom-2344/>; 510 g pro kWh Strom.

ACHTSAMKEIT IST SELBSTVERSTÄNDLICH

Ein achtsamer Umgang mit Ressourcen und der Umwelt insgesamt ist für SILVERLINE nicht nur eine gesellschaftliche Verpflichtung, sondern zugleich einfach logische Konsequenz aus allem, was wir tun. Küchen sind nun einmal an sich sensible Räume, in denen es auf ein gesundes Klima – im Wortsinne – ankommt. Dazu kommt, dass alle SILVERLINE Produkte ausnahmslos auf eine hohe Lebensdauer ausgelegt sind, was automatisch Nachhaltigkeit impliziert – übrigens ein Aspekt, der häufig übersehen wird! Aber natürlich tut SILVERLINE weitaus mehr in Sachen Nachhaltigkeit: Der Einsatz von Edelstahl und Glas anstelle von Kunststoffen ist dabei ein Aspekt, genauso wie lösemittelfreie Lackierungen und natürlich die stetige Steigerung der Energie-Effizienz bei Produkten und Produktion. Dass wir bei Reststoffen auf sortenreine Verwertung achten und eine möglichst papierlose Verwaltung anstreben, ist ohnehin selbstverständlich.



MULTISENSOR-TECHNOLOGIE

Automatische Geruchs-, Gas- und Dunsterkennung

Mittels eines Sensors, der durch einfaches Betätigen der „AUTO“-Taste aktiviert werden kann und der über 9 Sensibilitätsstufen verfügt, wird der Dunstabzug entsprechend dem Aufkommen von Gerüchen, Dampf, Rauch und Kochdünsten völlig automatisch gesteuert. Der Nutzer kann sich voll auf den Kochvorgang konzentrieren.



RANDABSAUGUNG

Unsichtbare Höchstleistung

Bei den SILVERLINE Dunstabzügen mit Randabsaugung sind die Fettfilter nicht sichtbar, da sie sich unterhalb der Randabsaugungsplatten befinden. Die Randabsaugungsplatten verfügen über einen ringsherum laufenden schmalen Spalt zur Absaugung der Luft. Der aufsteigende Kochwrasen wird während des Kochens an den 4 außen liegenden Spalten angesaugt und in die darüber liegenden Fettfilter geleitet. Dadurch wird eine effizientere und kräftige Absaugung auch bei geringerer Motordrehzahl möglich – wodurch sich die Geräuschkulisse deutlich verringert und auch die Lebensdauer des Dunstabzuges verlängert wird.



GERÄUSCHARME HAUBEN

Die Zeiten, in denen sich Dunstabzüge deutlich hörbar gemacht haben, sind vorbei, denn viele SILVERLINE-Modelle sind mit innovativen Motoren von EBM-Papst, dem Weltmarktführer für energiesparende und geräuscharme Motoren aus Deutschland, ausgestattet. Das Modell Pegasus Premium wird darüber hinaus mit der DC-Motorentechnologie, d. h. mit einem Gleichstrommotor, betrieben – dadurch sind sie noch leiser und effizienter und sparen gegenüber herkömmlichen Dunstabzugsmotoren bis zu 80 % Energie.



OPTIMALE ABLUFTFÜHRUNG

Bei einigen Kopffrei-Modellen kann bei der Vor-Ort-Montage durch manuelles Drehen des Motors um 90° der Luftausgang direkt nach hinten durch die Wand geführt werden. Das ermöglicht kürzeste Abluftwege und eine Senkung der Geräuschkulisse, da die Abluft direkt nach hinten ohne Verwendung zusätzlicher Abluftbögen abgeleitet wird. Auch die Optik gewinnt, da im Abluftbetrieb kein Schacht für die Haube benötigt wird.





Umlufthaube Pure Plus Isola,
Anthrazitblau

UMLUFTHAUBEN

Die Küche als „Arbeitszimmer“ hat ausgedient. Für die offene Gesellschaft von heute ist die Küche ein fantasievoller Erlebnisraum, der für lustvollen gemeinsamen Genuss bereits beim Kochen steht.



Insbesondere Küchen mit frei im Raum stehenden Kochstellen brauchen spezielle Dunstabzuglösungen. Umlufthauben bieten hier die nötige Flexibilität bei der Montage, denn sie funktionieren auch ohne Schacht. Die meisten SILVERLINE Kopffrei-Modelle lassen sich problemlos in diesem Modus betreiben. Die Umluftabdeckung ist als Zubehör separat für viele kopffreie Modelle erhältlich.

Die perfekte Lösung für Niedrigenergie- und Passivhäuser

Passiv- und Niedrigenergiehäuser liegen nicht nur im Trend, sondern werden schon bald für Neubauten zur Pflicht. Für solche Gebäude eignen sich Dunstabzüge mit Umlufttechnik. Sie filtern Fette, Kondensate und Gerüche heraus und leiten die gereinigte Luft umgehend wieder in den Raum zurück. So können Wärmeverluste vermieden werden und den Gebäuden wird keine wertvolle Energie entzogen.

Umluft-Inselhauben

Die Umluft-Inselabzüge passen perfekt und sind schon mit Aktivkohlefiltern ausgestattet, die bis zu 3-mal waschbar sind und so 4-mal genutzt werden können.

Umluft-Deckenhauben

Mit den Umluft-Deckenabzügen folgt SILVERLINE dem Trend zum offenen Wohnen, da sie sich besonders für Wohnküchen eignen, in denen kein traditioneller Dunstabzug eingesetzt werden soll und ein durchgängig freier Blick erwünscht ist. Da die Abzüge bis zu einer Deckenhöhe von 2,50 m eingebaut werden können, entsteht ein völlig neues Raumgefühl. Die Aktivkohle-Wabenfilter sind bis zu 10-mal im Backofen regenerierbar. Achtung: Diese Modelle sind reine Umlufthauben, daher ist keine Abkofferung bzw. eine abgehängte Decke notwendig, durch die die Abluft geleitet werden muss.

Eine Vielzahl von SILVERLINE Dunstabzugshauben kann als Umluft-Version verwendet werden. Welche das sind, sehen Sie auf unseren Internet-Seiten!

Reine Umlufthauben, die von Werk aus mit Aktivkohlefilter ausgestattet sind:

Inselhauben: Comet Isola Premium und Pure Plus Isola

Deckenhauben: Lightline, Light Box, Side Lighted, Square Box, One Stripe, Slide to Heaven, Sky Door, Full Box, Vega AC Randabsaugung.

Wandhauben mit Kopffreiheit

Zenith
60 - 80 - 90 cm



Soho
60 - 80 - 90 cm



Strong
60 - 80 cm



Bold
60 - 80 - 90 cm



Riho
60 - 80 - 90 cm



Kassiopeia Deluxe
60 - 80 - 90 cm



Porto
60 - 80 - 90 cm



Pegasus Premium
60 - 80 - 90 - 120 cm

Wandhauben

Beta
60 - 80 - 90 cm



Vera Eco
60 - 80 - 90 cm



Leonis Premium
80 - 90 cm



Slim Deluxe
60 - 80 - 90 cm



Vera Deluxe
60 - 70 - 80 - 90 cm



Totem Deluxe
60 - 70 - 80 - 90 cm



Carisma
60 - 80 - 90 cm



Drena
60 - 90 cm

Inselhauben & Eckhaube





Comet Isola Premium
50 cm



Pure Plus Isola
50 cm



Leonis Isola Premium
90 cm



Vela Isola Premium
90 x 54 cm - 120 x 54 cm



Vera Isola
65 x 66 cm, 90 x 66 cm



Centauri Isola
90 x 65 cm



Slim Isola
90 cm



Eckhaube Olympia
100 x 100 cm

Kochfeldabzüge



FLOW-IN Pro
80 cm

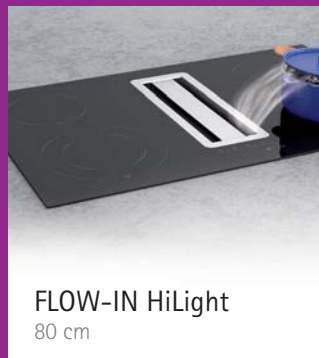

FLOW-IN HiLight
80 cm

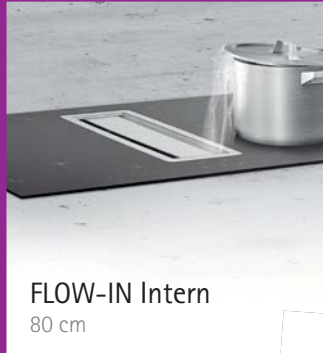

FLOW-IN Intern
80 cm

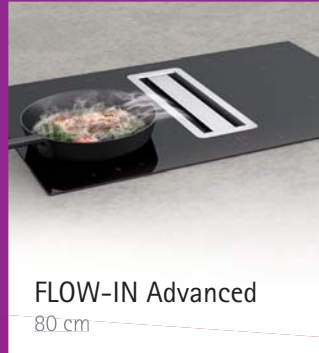

FLOW-IN Advanced
80 cm

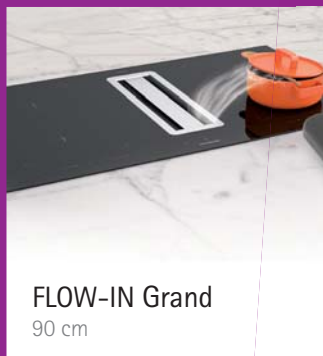

FLOW-IN Grand
90 cm



GRP 100
Grillplatte

Die technologische Weiterentwicklung Flow-In Pro als einfaches Plug&Play-System besteht im Vergleich zur Flow-In Intern aus einer kompakten Einheit mit Induktionskochfeld und Randabsaugungsplatte in zweifarbigem Cover-Design, V12 Dynamic IQ Motor, Kondensat-Schublade für max. 2 Liter Kondenswasserfang und einem Active-Flex Kohlefilter (optional erhältlich), die einfach, schnell und damit kostensparend einzubauen ist. Abgerundet wird das All-in-One Kompaktsystem von einem Rohr-Set für die teilgeführte Umluft. Das ist Integration in Perfektion!

Tischabzüge



A
ENERGIE
Apollo RF
51 - 81 - 111 cm



Der SILVERLINE Tischabzug Apollo RF Intern Premium eignet sich besonders für Wohnkuchen, in denen keine traditionelle Dunsthaube eingesetzt werden soll und ein durchgängig freier Blick erwünscht ist. Diese Abzüge werden per Tastendruck heruntergefahren und schließen mit der Arbeitsplatte flächenbündig ab. Diese harmonische Einheit mit dem Küchenmöbel vermittelt ein völlig neues Raumgefühl.



Lightline Weiß/Weißglas,
120 cm

DECKENHAUBEN AUFFÄLLIG UNAUFFÄLLIG

Wenn es darum geht, moderne und effektive Abzugstechnik zu nutzen, die dezent im Hintergrund ihre Dienste verrichten soll, sind Deckenlüfter die richtige Wahl.

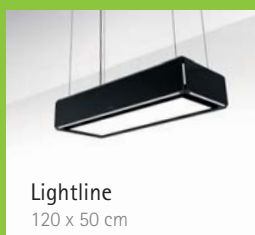

Lightline
120 x 50 cm



Light Box
100 x 70 cm, 120 x 70 cm



Side Lighted
100 x 70 cm, 120 x 70 cm



Square Box
100 x 70 cm, 120 x 70 cm



Quadra
100 x 60 cm, 120 x 60 cm



Slide to Heaven
100 x 70 cm, 120 x 70 cm



Sky Door
100 x 70 cm, 120 x 70 cm



Full Box
100 x 70 cm, 120 x 70 cm



Vega AC
Randabsaugung
100 x 70 cm, 120 x 70 cm



One Stripe
100 x 70 cm, 120 x 70 cm

LIGHTLINE, SIDE LIGHTED UND LIGHT BOX

Ändern Sie per Tastendruck das Ambiente in Ihrer Küche und stellen Sie stufenlos die Farbtemperatur von Kaltweiß bis Warmweiß ein. Mit der Lightline und Side Lighted können Sie darüber hinaus noch eine Ambiente- und Effektbeleuchtung des Küchenraums auswählen und die Lichtfarbe im RGB-Modus per APP auf jede gewünschte Situation anpassen (ohne Mehrpreis).

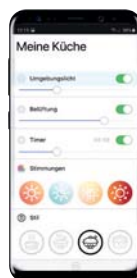
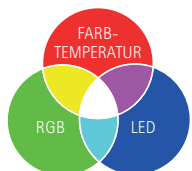

Unterbauhaube/Flachschirmhauben/Lüfterbausteine

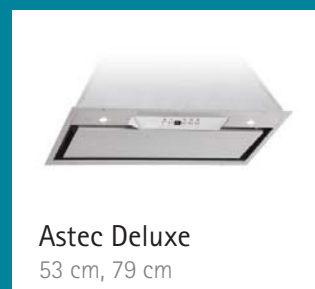
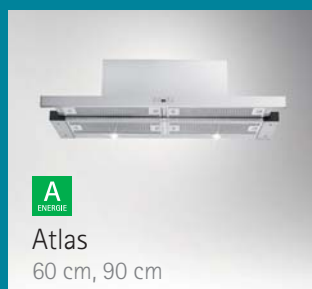
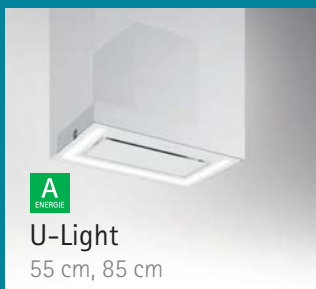
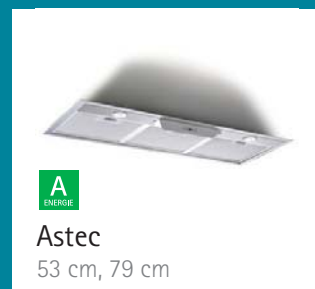
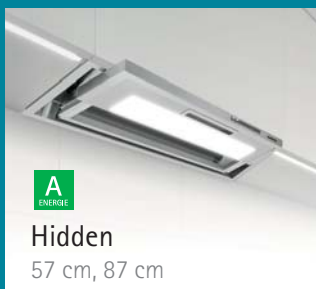

Die Platzsparer. Flachschirmhauben wirken harmonisch und zeitlos und sorgen optisch zurückhaltend für ein gutes Klima.

Dank einer kompakten Korpusbreite von nur 60 Zentimetern passt die gesamte Technik der 90 Zentimeter breiten Flachschirmhaube komplett in einen Standard-Oberschrank mit 60er-Maß. Unterbauhauben werden platzsparend unter den Oberschrank montiert und sind damit die optimale Lösung für alle Kochstellen unter einem geschlossenen Oberschrank.

Lüfterbausteine eignen sich optimal zum Einbau in einen Trockenbau, eine Holzverkleidung oder in Hängeschränke und stellen eine interessante Alternative zu Flachschirmhauben dar, denn sie passen sich unauffällig jedem Einrichtungsstil an. Die Lüfterbausteine sind in Edelstahl oder Weißglas erhältlich und lassen sich aufgrund ihrer Breiten optimal für 60 und 90 Zentimeter breite Hängeschränke planen.

Wahlweise ist bei allen Modellen der Ab- oder Umluftbetrieb möglich.





MWG 620 S

MWG 620 S, weiße 7-Segment-Anzeige, versenkbarer Aluminium-Drehknebel, deutsche Klartext-Blende

DIE PERFEKTE WELLE EINBAUMIKROWELLE MIT GRILL

Unser designstarkes Einbau-Mikrowellengerät mit Grill eignet sich für die Nutzung in Hänge- und Hochschränken. Als Ergänzung zu Backofen und Dampfgarer besetzt sie heute wieder einen festen Platz in der Küche.



Da kommen die Mikrowelle MWG 620 S in schwarz und die MWG 620 E in Edelstahl von SILVERLINE gerade richtig! Wie alle SILVERLINE Geräte überzeugen auch sie mit durchdachter Funktionalität, einer kompletten Ausstattung und smartem Design!

Dank der deutschen Klartext-Blende ist die Elektronik einfach zu bedienen, der große Garraum aus Edelstahl ist hochwertig und sehr leicht zu reinigen. So lassen sich kleine Menüs im Handumdrehen zubereiten.

Hier einige wichtige Details:

- einbaubar in Hänge- und Hochschränke
- Ausgangsleistung Mikrowelle: 800 W
- 1.000 W Grill
- Garraum: Größe 20 l
- Vollelektronische Bedienung
- Metall-Grillrost und Glas-Drehteller
- 8 Kochprogramme
- digitaler Timer (60 min)
- Auftaufunktionen (Defrost)
- Kindersicherung



Ausführung in Edelstahl oder Schwarz

MWG 620 E, Front und Einbaurahmen aus Edelstahl, grüne 7-Segment-Anzeige, mit feststehendem Drehknopf



EXTERNE MOTOREN

Ganz ruhig!

Mit den hochwertigen und leistungsstarken externen SILVERLINE Motoren werden Motorengeräusche des Dunstabzugs aus der Küche verbannt. Mit einer Vielzahl von externen Motoren bieten wir Ihnen nicht nur eine „flüsterleise“ Küche, sondern auch eine optimale und leistungsstarke Lösung – sowohl zur Montage im Haus als auch im Außenbereich an der Hauswand oder auf dem Dach.

EXT.
MOTOR

Außenwandmotor



Externer Motor aus Edelstahl für die Montage auf die Außenwand

AWM 1150: Lüfterleistung max. 1.150 m³/h

Ziegeldachmotor



Externer Motor aus Edelstahl zur Installation auf Ziegeldächern mit einer Dachneigung von mind. 25°. Nicht geeignet für Flachdächer.

ZKM 1150: Lüfterleistung max. 1.150 m³/h

Innenwandmotor



Externer Motor aus Edelstahl zum flächenbündigen Einbau in die Außenwand

IWM 1100: Lüfterleistung max. 1.100 m³/h

Zwischenkammermotoren – auch für den Umluftbetrieb geeignet



Externer Motor mit verzinktem Gehäuse für die Montage in Speicher, Speisekammer, Garage usw.

ZKM 800: Lüfterleistung max. 800 m³/h
ZKM 1200: Lüfterleistung max. 1.200 m³/h

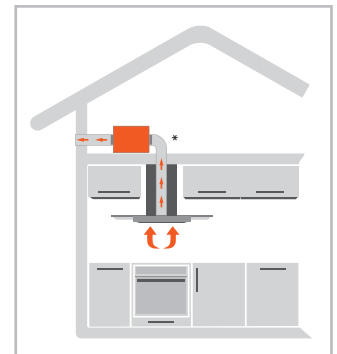
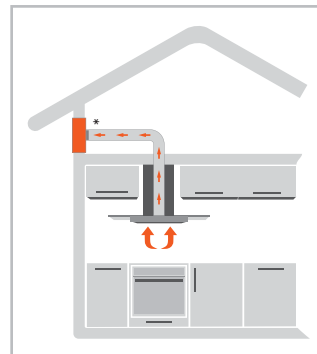
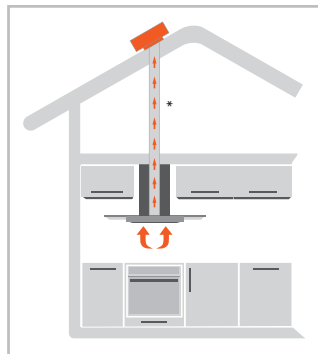
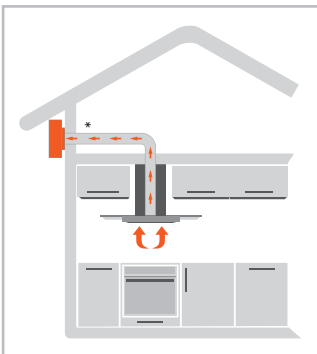

*) Für den optimalen Betrieb einer SILVERLINE Dunstabzugshaube mit einem externen Motor muss eine Mindestlänge der Abluftführung von 3 Metern eingehalten werden.

Weitere Informationen und nähere Details zur Kompatibilität Ihrer Wunsch-Abzugshaube von SILVERLINE und zur Montage erhalten Sie bei Ihrem Küchenfachhändler. Oder direkt bei SILVERLINE.



SILVERSWITCH DELUXE DER CLEVERE SWITCH FÜR IHRE HAUBE



Abluft oder Umluft? Diese Frage stellt sich jetzt nicht mehr. Mit SilverSwitch® Deluxe können Sie ganz nach Belieben zwischen Umluft- und Abluftbetrieb umschalten. Das sorgt für ein flexibles Klima in der Küche und beugt Schimmelbildung vor, denn durch den kurzzeitigen Switch auf den Abluftbetrieb werden Gerüche und Kondensat sicher nach außen abtransportiert.

Das Beste: SilverSwitch® Deluxe lässt sich in fast alle abluftbetriebenen SILVERLINE Wand- und Inselhauben einbauen. Voraussetzung ist, dass die Hauben mit einem Abluftkanal betrieben werden. Auch die meisten bereits installierten SILVERLINE Dunstabzugshauben lassen sich mit SilverSwitch® Deluxe nachrüsten.

Legen Sie die Luftförderleistung (m³/h) des Dunstabzugsystems nach Vorgabe der Verordnung (EU) Nr. 66/2014 fest und entscheiden sich erst dann für die passende SILVERLINE Abzugshaube.

Abluft im Sommer



- mit Abluft die heiße Luft durch die Wand nach außen leiten
- Gerüche werden vollständig ins Freie geführt

Umluft im Winter



- mit Umluft die Wärme im Haus halten und Heizkosten sparen
- Gerüche werden von den waschbaren Aktivkohlefiltern absorbiert

Systemvorteile von SilverSwitch Deluxe:

- kompatibel mit vielen SILVERLINE Wand- und Inselhauben
- beliebig nachrüstbar
- wartungsarme, einfache Mechanik
- Umschaltung bequem per Fernbedienung



EINE INVESTITION, DIE SICH SEHR SCHNELL FÜR SIE RECHNET

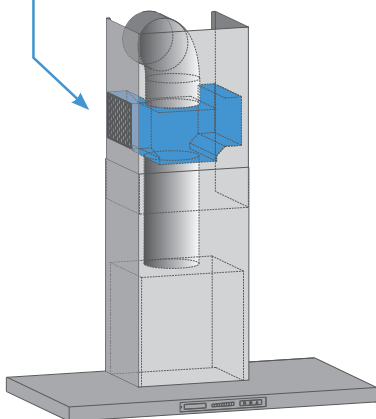
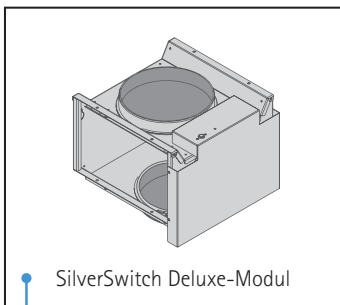

Beispielrechnung

So viel können Sie bei durchschnittlich 2 Stunden täglichem Kochbetrieb jährlich einsparen*:

Bis zu
240,- CHF
im Jahr sparen!*

Kosten pro Std. um 1 m³ Abluftmenge aufzuheizen (Abluftmenge, die als Zuluftmenge aufgeheizt werden muss) **CHF 0,0019**

Haubenleistung: ca 700 m³/h freiblasend

Abluftmenge bei normaler Haubennutzung im Schnitt: 350 m ³ /h	Ø 700 m ³ /h (in 2 Stunden)
1 m ³ Abluftmenge/Std. aufheizen	CHF 0,0019
700 m ³ Abluftmenge/Tag aufheizen	CHF 1,34
an 180 Tagen (= Heizperiode)	CHF 240,33
Ersparnis pro Jahr bis zu	CHF 240,00*

* Die Heizkostensparnis kann unter bestimmten Gegebenheiten bis zu 240,00 CHF im Jahr betragen! Weitere Details und Prämissen zur Beispielrechnung finden Sie im Internet unter silverline.ch.

Inkl. Fernbedienung / Betrieb in Verbindung mit Fensterkippschalter möglich



Sonderschacht in L-Form

MASSGESCHNEIDERTE DUNSTABZUGSHAUBEN

Schachtverlängerungen

SILVERLINE Dunstabzugshauben haben einen variablen Teleskopschacht. Sollte die größte Einstellung noch zu kurz sein, bieten wir Ihnen eine entsprechende Schachtverlängerung. Bei den meisten Wandhauben sind Schachtlängen bis zu annähernd 2 m, bei Inselhauben Schachtlängen bis zu 1,80 m für besonders hohe Räume möglich.



Sonderschächte in L- und U-Form

Sollte aufgrund baulicher Gegebenheiten ein Abtransport der Abluft nur zur Seite hin möglich sein, bieten wir zur Verkleidung der Abluftrohre diverse formschöne Sonderschächte in L- / U-Form aus dem gleichen Material, aus dem auch die Dunstabzugshaube gefertigt ist. Sonderanfragen sind willkommen: Wir bieten z. B. die Anpassung von L- und U-Schächten und Schachtschließungen.

Schachtsonderanfertigungen

Nahezu alle Abluft- und Umluftschächte der SILVERLINE Wand- und Inselhauben lassen sich auf die individuellen Bedürfnisse und baulichen Gegebenheiten anpassen. Kürzungen für niedrige Decken, Schrägschnitte für die Dachschräge, rechteckige und runde Ausschnitte oder auch Ausklinkungen für die seitliche Abluftführung sind möglich. Wir bieten Lösungen für sämtliche Anforderungen.

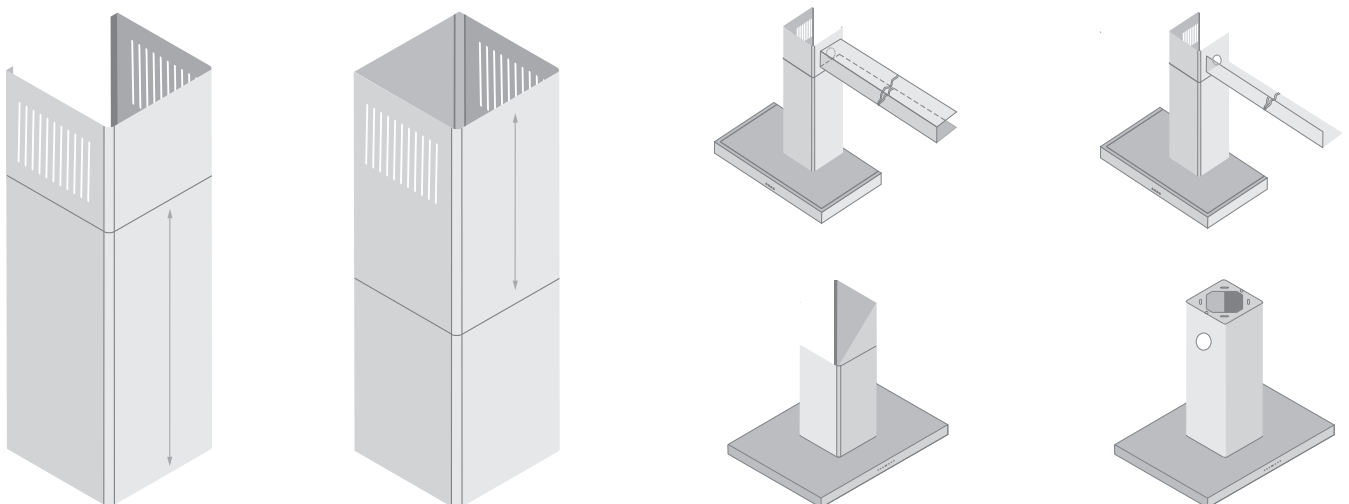



Sonderlackierung FLOW-IN

SONDERLACKIERUNGEN

Für Individualisten gemacht

Weil Sie bestimmt Individualität bei der Küchengestaltung schätzen, bringen wir Farbe in Ihre Küchenplanung! Innovativ, farbig, abwechslungsreich – Ihren Designideen sind keine Grenzen gesetzt.

Wir haben für alle Anforderungen die passende Lösung und lassen auf Wunsch jede Haube zu einem Unikat werden.

Damit ein Dunstabzug farblich perfekt in Ihr Küchenambiente passt, bieten wir Lackierungen in allen Pantone-, NCS-, RAL- und Sikkens-Farbtönen. Mit modernster Technologie sind über 20.000 verschiedene Farbtöne mischbar.

Die Farbe des Glases des Dunstabzugs oder des Kamins kann schnell und unkompliziert zum Festpreis bestellt werden (den individuellen Angebotspreis für weitere Haubenelemente oder auch den gesamten Haubenkorpus auf Anfrage).





WISSENSWERTES

Abluft- oder Umluftbetrieb?

- Die Beantwortung der Frage, ob Sie in Ihrer Küche ein Dunstabzugssystem im Abluft- oder Umluftbetrieb einbauen, hängt im Wesentlichen von den baulichen Gegebenheiten ab.
- Wenn die behördlichen Auflagen und andere technische Regeln erfüllbar und im Gebäude die notwendigen Installationen vorhanden sind, ist das Dunstabzugssystem im Abluftbetrieb die effektivere Lösung für Sie. Die Kochwrasen, bestehend aus Geruch, Fett und Feuchtigkeit, werden nach außen abgeführt.
- Bitte beachten Sie, dass bei Dunstabzugssystemen im Abluftbetrieb die abgeführte Luft durch Frischluft/Zuluft ersetzt werden muss. „Abluft braucht Zuluft!“
- Des Weiteren hat die Betriebsart wesentlichen Einfluss auf den Installationsaufwand sowie die damit verbundenen Kosten. Daher sollten Sie im Vorfeld sorgfältig abwägen, welche Betriebsart Sie wählen.
- Die meisten SILVERLINE Dunstabzugshauben sind wahlweise für den Abluft- oder Umluftbetrieb geeignet.

Nachfolgend sind für Sie als Entscheidungshilfe die Vor- und Nachteile beider Betriebsarten aufgeführt:

	Abluftsystem	Umluftsystem		Abluftsystem	Umluftsystem
Vorteile	Keine Aktivkohlefilter für die Luftreinigung notwendig, somit keine laufenden Kosten	„Sofort startklar“, keine Installation des Abluftsystems bzw. weiteren Kosten	Nachteile	Leistungsverlust hängt von dem gewählten Abluftsystem und -material ab	Aktivkohlefilter ist notwendig – Betriebskosten höher als bei Abluft
	Geringere Geräuschkulisse	Einsatz in Niedrigenergiehäusern problemlos möglich		Abluftführung und -planung aufwendig	Kein Betrieb mit externem Motor möglich
	Einsatz von externen Motoren möglich	Warme Luft bleibt im Raum, geringere Heizkosten		Abtransport von Wärme ins Freie	Höhere Geräusche als bei Abluft und Leistungsverlust
	Bessere Geruchs- und Feuchtigkeitsbeseitigung als bei Umluft	Feuerstätten- bzw. Kaminverordnung findet keine Anwendung		Abluft benötigt Zuluft! Die Feuerstättenverordnung muss beachtet werden.	Die Geruchs-beseitigung ist abhängig vom Sättigungsgrad des Aktivkohlefilters



BESONDERE BEACHTUNG BEI NIEDRIGENERGIEHÄUSERN

Als Niedrigenergiehaus bezeichnet man einen Energiestandard für Neubauten, aber auch sanierte Altbauten, die gewisse geforderte energietechnische Anforderungsniveaus unterschreiten. Laut der Energieeinsparverordnung (EnEV) wird für den Niedrigenergiehaus-Standard ein spezifischer Heizwärmbedarf zwischen 40–79 KW/m²a) gefordert. In diesen Häusern sind Dunstabzugssysteme im Abluft- und Umluftbetrieb möglich. Welches Dunstabzugssystem zum Einsatz kommt, sollte mit dem Architekten und ggf. mit dem Lüftungsbauer vor Ort besprochen werden. Dunstabzugssysteme sind wichtige und ergänzende Systeme in Passiv- oder Niedrigenergiehäusern.

WICHTIGE TIPPS WÄHREND DES BETRIEBS IHRES ABZUGSYSTEMS

- Im Möbel eingebaute Abzugssysteme: Sollten Sie sich für Down-Draft/ Muldenlüfter/ Lüfterbausteine/ Flachschildhauben entscheiden, dann tragen Sie Sorge, dass Möbel oder andere Bauteile (z. B. Bodenbeläge, Wände) keine Schäden durch zu hohe Feuchtigkeit nehmen. Diese Gefahr ist am größten, wenn kalte Oberflächen (z. B. schlecht isolierte Außenwände oder Fußböden) vorhanden sind. Eine mögliche Gegenmaßnahme ist der ausreichende Nachlauf der Lüftereinheit.
- Beim Kochen entstehen Kochwrasen, bestehend aus Geruch, Fett und Feuchtigkeit. Die im Kochwrasen enthaltene Feuchtigkeit kann die Raumluftfeuchtigkeit erhöhen und sich am Möbel und im Gebäude als Kondensat niederschlagen. Kantenablösungen und sichtbares Trägermaterial am Möbel können unterschiedliche Ursachen haben und sind nicht zwingend auf einen Materialfehler zurückzuführen. Bei korrekter Dimensionierung und sachgemäßer Nutzung des Dunstabzugssystems können Aufquellschäden und schwer entfernbarer Schmierfilm an Möbelteilen minimiert werden.
- Wichtig ist, dass Sie Ihr Dunstabzugssystem vor, spätestens aber bei Beginn des Kochvorgangs in Betrieb nehmen und nicht erst, wenn die Küche schon mit Kochwrasen belastet ist. Nach dem Abschluss des Kochvorgangs ist ein Nachlauf des Dunstabzugssystems notwendig, um eine einwandfreie Entlüftung Ihrer Küche zu erreichen und um das Dunstabzugssystem und die Leitungsrohre (Abluft) und die Filter (Umluft) zu trocknen.
- Sowohl bei Abluft als auch bei Umluft müssen Sie den Fettfilter regelmäßig reinigen, um ein Verfetten des gesamten Dunstabzugssystems und anschließender Abluftkanäle/ Umluftsysteme zu vermindern. Die regelmäßige Fettfilterreinigung trägt dazu bei, die Leistung Ihres Dunstabzugssystems zu erhalten/wiederherzustellen. Details dazu finden Sie in der Bedienungsanleitung Ihrer SILVERLINE Dunstabzugshaube, die Sie auf der entsprechenden Produktseite herunterladen können.



TIPPS ZUR ABLUFTINSTALLATION

- Beachten Sie den vorgegebenen Abluftdurchmesser der Haube für das gesamte Abluftsystem.
- Je größer der Luftdurchgang, desto leistungstärker und leiser arbeitet die Haube.
- Halten Sie den Abluftkanal so kurz wie möglich. Optimal ist eine Kanallänge von 2 bis 3 m, bei Betrieb Ihrer Haube mit einem externen Motor kann die Länge des Abluftsystems bis zu 6 m betragen. Generell sollten Abluftkanäle nicht länger als 6 m sein. Sinnvoller ist dann eine Umluftlösung.
- Enge Rohre, harte Bögen und lange Abluftführungen erhöhen den Luftwiderstand und damit die Geräuschkulisse – Leistung und Lebensdauer verringern sich.
- Für einen 90°-Bogen in Ihrem Abluftsystem sollten Sie einen Leistungsverlust von ca. 10 % und für jeden Meter Ihres Abluftsystems einen Leistungsverlust von 5 % einkalkulieren.
- Je glatter Ihre Abluftrohre sind, desto besser ist die Abluftleistung. Daher eignen sich Kunststoffrohre besser als Flexschläuche.
- Sorgen Sie für ausreichende Zuluft. Die Zuluft im Raum sollte der Abluft entsprechen, sonst entsteht ein Unterdruck. Das schränkt die Leistung Ihrer Dunsthaube ein und kann bei einer gleichzeitig betriebenen Feuerstätte in benachbarten Räumen lebensgefährlich sein.
- Reduzierstücke sind notwendige Übergänge, wenn nur ein Abluftsystem mit einem 125er Rohrdurchmesser genutzt werden kann. Dies wirkt sich nachteilig aus, da Reduzierungen die durchführbare Luftmenge verringern und Geräusche verstärken (wir empfehlen einen Abluft-Durchmesser von 150 mm).
- Achten Sie darauf, dass Mauerkästen durch geringeren Austrittsdurchmesser, Rückstauklappe, schräge Lüftungsklappen oder Insektengitter eine deutlich verminderte Luftdurchgängigkeit aufweisen.
- Eine automatische Öffnung für den Betrieb mit anschließender Schließung hilft, dass warme Raumluft nicht unregelmäßig nach außen entweichen kann.



OPTIMALE LUFTFÖRDERUNG IHRER SILVERLINE DUNSTABZUGSHAUBE

Die Grundlage für die Bemessung der notwendigen Luftförderleistung Ihres Dunstabzugssystems ist das Raumvolumen Ihrer Küche und die VERORDNUNG (EU) Nr. 66/2014*.

In der nachstehenden Tabelle wird vereinfacht dargestellt, wie groß die minimale und maximale Luftförderleistung Ihres Dunstabzugssystems sein sollte. Aufgrund der VERORDNUNG (EU) Nr. 66/2014 ist die maximale Luftfördermenge in der höchsten Normalstufe auf 650 m³/h begrenzt. Für höhere Luftmengen kann je nach Modell eine Intensivstufe vorhanden sein, die nach einer gesetzlich vorgegebenen Zeit automatisch in die höchste Normalstufe zurückschaltet.

In der Tabelle wird zudem ein Zuschlag zum Ausgleich von Leistungsverlusten, z.B. durch Geruchsfilter und bei nicht optimaler Abluftführung, berücksichtigt:

Grundfläche der Küche (m ²)	Minimale Leistung in g	Maximale Leistung in g	Benötigte Luftfördermenge (m ³ /h) bei 10
10	150	300	400
20	200	450	600
30	250	600	650
40	300	650	650

* Annahme: Deckenhöhe = 2,50 m

HINWEIS: Beim Kochen sind Gerüche nicht vollständig zu vermeiden. Grundsätzlich gilt: Die entstehenden Kochwrasen müssen bestmöglich durch das Dunstabzugssystem erfasst (abgesaugt) werden.

*) Quelle: AMK-Merkblatt, Küchenmöbel, Kochumfeld und Raumbelüftung; AMK-MB-008, Ausgabedatum 11/2018

