

SILVERLINE®

Gebrauchs-und Montageanleitung



MWG 620 E

Mikrowellengerät mit Grill

Lieber Kunde

wir bedanken uns für das in uns gesetzte Vertrauen und den Erwerb dieses SILVERLINE-Mikrowellengeräts.

Dieses Gerät ist so konzipiert, dass es den Anforderungen zum privatem Gebrauch im Haushalt entspricht.

Wir bitten Sie diese Bedienungsanleitung, die Ihnen Einsatzmöglichkeiten und Funktionsweise Ihrer Dunstabzugshaube erläutert, genau zu beachten.

Das Gerät entspricht den europäischen Sicherheitsbedingungen nach CE.

Für Schäden an Personen und Gegenständen, die auf eine fehlerhafte oder unsachgemäße Installation des Geräts zurückzuführen sind, übernimmt der Hersteller keinerlei Haftung.

Der Hersteller behält sich das Recht vor, evtl. notwendige Modellmodifizierungen an den Gerätetypen vorzunehmen. Dies betrifft Änderungen hinsichtlich der Bedienerfreundlichkeit, des Schutzes der Benutzer und des Gerätes sowie Anpassungen an den aktuellen technischen Standard.

Sollten Sie trotz unserer eingehenden Qualitätskontrolle etwas zu beanstanden haben, wenden Sie sich bitte an unseren Kundendienst.

Sie erreichen unseren Kundendienst unter folgender Nummer:

Hotline Kundendienst

Tel.: +49 (0)1805 75 6680*

Fax: +49 (0)1805 75668-11

*(0,14 € /Min. aus dem dt. Festnetz, Mobilfunk max. 0,42 € /Min.) Stand März 2010.

kundendienst@silverline24.de

Bitte heben Sie diese Bedienungsanleitung an einem einfach zu erreichenden Platz auf.

Ihr SILVERLINE- Team

Inhaltsverzeichnis

	Seite
1	Lieber Kunde..... 1
2	Inhaltsverzeichnis.....2
3	Einleitung / Ihr Beitrag zum Umweltschutz / Sicherheit3-10
3.1	Sicherheitshinweise4
3.2	Erklärung der Sicherheitshinweise4
3.3	Allgemeine Sicherheitshinweise4-9
3.4	Eignung von Geschirr9-10
4	Bestimmungsgemäße Verwendung..... 10
5	Gerät auspacken..... 11-12
6	Beschreibung des Gerätes 13
6.1	Technische Daten 13
7	Einbau des Geräts..... 14
7.1	Anleitung für die Einbauarten in einem Hänge- oder Hochschrank..... 14
7.2	Einbau-Skizzen, Nischengrößen und Lüftungsöffnungen 14
7.3	Elektrischer Anschluss..... 15
7.4	Montage des Geräts..... 15
8	Vorsichts- und Warnhinweise..... 18
9	Inbetriebnahme 19
9.1	Vor der ersten Inbetriebnahme 19
9.2	Gerät am Stromnetz anschließen 19
10	Betrieb..... 19
10.1	Beschreibung des Gerätes 19
10.2	Bedienblende..... 20
10.2.1	Garen - Informationen + Empfehlungen.....21
10.2.2	Erwärmen - Informationen + Empfehlungen..... 23
10.2.3	Kombination aus Mikrowellen- und Grillbetrieb..... 25
10.3	Programmierung der Funktionen 27-32
10.3.1	Einstellen der Uhr 27
10.3.2	Schnell Start / Start 27
10.3.3	Garvorgang 29
10.3.4	Programmieren der Garzeit 29
10.3.5	Auftauen nach Gewicht..... 30
10.3.6	Auftauen nach Zeit..... 30
10.3.7	Anfragefunktion 30
10.3.8	Zubereiten von Speisen in mehreren Garfolgen 30
10.3.9	Automatische Programme 31
10.3.10	Sperrfunktion für Kinder 31
11	Fehlersuche..... 33
12	Instandhaltung 34
12.1	Reinigung und Pflege 34
13	Reparaturen / Garantieanspruch..... 35
14	Kundendienst und Service Hotline..... 36

3 Einleitung

Dieses Gerät entspricht den geltenden EG-Sicherheitsbestimmungen in Bezug auf elektrische Apparate. Es wurde nach Stand der Technik gefertigt und zusammengebaut.

Bevor Sie das Gerät in Betrieb nehmen lesen Sie bitte diese Gebrauchsanweisung aufmerksam durch. Sie enthält wichtige Sicherheitshinweise für die Installierung, den Betrieb und den Unterhalt des Gerätes. Eine unsachgemäße Verwendung des Gerätes kann gefährlich sein, insbesondere für Kinder.

Bewahren Sie die Gebrauchsanweisung zum späteren Nachschlagen auf. Geben Sie sie an eventuelle Nachbesitzer weiter. Bei Fragen zu Themen, die in dieser Gebrauchsanweisung für Sie nicht ausführlich genug beschrieben sind, kontaktieren Sie den Kundendienst.

Ihr Beitrag zum Umweltschutz

Achten Sie auf eine umweltgerechte Entsorgung. Machen Sie ausgediente Altgeräte vor der Entsorgung unbrauchbar.

Kinder können Gefahren, die im Umgang mit Haushaltsgeräten liegen, oft nicht erkennen. Sorgen Sie deshalb für die notwendige Aufsicht und lassen Sie Kinder nicht mit dem Gerät spielen. Die Entsorgung muss nach den jeweils örtlich gültigen Bestimmungen vorgenommen werden. Für weitere Informationen wenden Sie sich an Ihre örtliche Behörde oder Entsorgungsfirma.

Sicherheit

3.1 Sicherheitshinweise

Alle Sicherheitshinweise in dieser Gebrauchsanweisung sind mit einem Warnsymbol versehen. Sie weisen frühzeitig auf mögliche Gefahren hin. Diese Informationen sind unbedingt zu lesen und zu befolgen.

3.2 Erklärung der Sicherheitshinweise

WARNUNG

bezeichnet eine gefährliche Situation, welche bei Nichtbeachtung zum Tod oder zu schwerwiegenden Verletzungen führen kann!

VORSICHT

bezeichnet eine gefährliche Situation, welche bei Nichtbeachtung zu leichten oder mäßigen Verletzungen führen kann!

WICHTIG

bezeichnet eine Situation, welche bei Nichtbeachtung erhebliche Sach- oder Umweltschäden bewirken kann!

3.3 Allgemeine Sicherheitshinweise

WARNUNG

Die elektrische Sicherheit dieses Gerätes ist nur garantiert, wenn das Gerät an ein einwandfrei geerdetes System angeschlossen wird und den elektrischen Sicherheitsnormen entspricht.

Schalten Sie im Notfall sofort die Sicherung aus. Zur Vermeidung von Verbrennungen, elektrischem Kurzschluss, Feuergefahr, Verletzungen oder Mikrowellenbestrahlung.

Die elementaren Sicherheitsvorkehrungen für Haushaltsgeräte müssen beachtet werden, insbesondere folgende:

- Berühren Sie niemals ein elektrisches Gerät, wenn Ihre Hände oder Füße nass sind oder wenn Sie barfuss sind.
- Benützen Sie niemals ein elektrisches Gerät im Freien unter starker Sonnenbestrahlung oder im Regen.
- Die elektrische Sicherheit dieses Gerätes ist nur garantiert, wenn das Gerät an ein einwandfrei geerdetes System angeschlossen wird und den elektrischen Sicherheitsnormen entspricht. Der Hersteller lehnt jegliche Verantwortung ab, falls diese Anweisungen nicht befolgt werden.
- Ein beschädigtes Stromversorgungskabel muss unverzüglich durch den Lieferanten, Fachhändler oder Kundendienst ersetzt werden. Wenn Kabel oder Steckerverbindungen beschädigt sind, dürfen Sie das Gerät nicht mehr benutzen.
- Außer den in dieser Gebrauchsanweisung beschriebenen Reinigungs- und Wartungsarbeiten dürfen keine Eingriffe am Gerät vorgenommen werden.
- Öffnen Sie die Türe der Mikrowelle nicht während des Betriebes.

- Platzieren Sie Lebensmittel nur auf dem Glasteller und achten Sie darauf, dass die Gummidichtung der Tür stets frei von Schmutz, Speiseresten und Reinigungsmittel ist.
Benutzen Sie dieses Gerät niemals ohne Kochgut.
- Die Tür der Mikrowelle muss stets korrekt geschlossen werden, damit die Türdichtung, Scharniere und Schließmechanismus nicht beschädigt werden.
- Lesen Sie diese Bedienungsanleitung durch bevor Sie das Gerät einschalten.
- Dieses Gerät ist nur für den Einsatz im Haushalt geschaffen, und darf nicht für professionelle, kommerzielle oder industrielle Zwecke verwendet werden.
- Betreiben Sie dieses Gerät niemals ohne Kochgut.
- Betreiben Sie dieses Gerät nicht wenn das Kabel oder die Steckdose beschädigt sind, wenn es nicht richtig funktioniert, beschädigt wurde oder gefallen ist.
- Der Garraum ist zur Aufbewahrung jeglicher Gegenstände (z.B. Dokumente, Kochbücher, etc.) nicht vorgesehen.
- Flüssigkeiten und andere Speisen dürfen auf keinen Fall in luftdicht verschlossenen Behältern aufgewärmt werden. Explosionsgefahr.
- Beim Aufwärmen von Getränken in einem Mikrowellenherd kann beim Erreichen des Siedepunktes spontan Flüssigkeit explosionsartig im Garraum verspritzt werden. Nehmen Sie gefüllte Behälter nur mit äußerster Vorsicht aus dem Ofen heraus.

- Erhitzen Sie kein Öl in dieses Gerät zum Frittieren.
- Ungeschälte und hart gekochte Eier mit Schale dürfen nicht in einem Mikrowellenherd aufgewärmt werden, da diese explodieren könnten.
- Durchstechen Sie vor dem Garen von Kartoffeln, Äpfeln und anderen Früchten und Gemüse die Schale mit einer Gabel.
- Der Inhalt von Babyflaschen und Gläsern mit Kindergerichten muss umgefüllt und umgerührt werden. Wichtig: Vor dem Verzehr müssen Sie die Temperatur prüfen, um schwere Verbrennungen zu vermeiden.
- Prüfen Sie ob das Geschirr für die Mikrowelle geeignet ist. Test: Stellen Sie das Geschirr in den Garraum für 60 Sekunden bei höchster Leistungsstufe. Wenn sich das Geschirr durch diesen Vorgang erhitzt ist es nicht für die Mikrowellen geeignet.
- Küchengeschirr kann durch die vom Gargut abgegebene Wärme heiß werden, insbesondere wenn das Gargut durch spezielle Abdeckhauben bedeckt war.
- Lassen Sie niemals Kinder oder Jugendliche unbeaufsichtigt Speisen mit diesem Gerät aufwärmen.

Um das Brandrisiko im Herdinneren zu verhindern, beachten Sie bitte folgende Hinweise:

	Brandgefahr! Keine Speisen in Warmhalteverpackungen (beschichtetem Papier) oder brennbarem Kunststoff erwärmen. Wenn Rauch festgestellt wird, das Gerät sofort abschalten und den Stecker ziehen. Die Tür geschlossen halten, um eventuell auftretende Flammen zu ersticken.
--	---

Lassen Sie nichts überkochen. Achten Sie besonders darauf, dass Sie weder Papier, Plastik oder andere brennbare Materialien zum Kochen mit verwenden werden.

Entfernen Sie sämtliche Verschlüsse von Kunststoffbeuteln.

Wenn Rauch aus dem Ofen austritt, müssen Sie den Gerätestecker unverzüglich aus der Steckdose ziehen. Die Tür geschlossen lassen um eventuelle Flammen zu ersticken

Babynahrung: Vor dem Erwärmen von Babynahrung Sauger und Verschlusskappe entfernen. Nach dem Erwärmen gut schütteln oder umrühren, damit die Wärme gut verteilt wird. Unbedingt die Temperatur prüfen, bevor das Kind die Nahrung bekommt.

	Verbrennungsgefahr! Durch die erhitzten Speisen kann auch das Geschirr heiß werden. Benutzen Sie deshalb beim Herausnehmen von Gargut immer Topflappen.
--	--

Beim Grillen und Kombigaren werden Drehteller und Geräteinnenseiten sehr heiß. Seien Sie sehr vorsichtig, wenn Sie Gargut einbringen oder entnehmen.

Lassen Sie den Drehteller vor dem Herausnehmen erst abkühlen und benutzen Sie Topflappen zum Herausnehmen der Speisen.

Prüfen Sie, ob das Gerät Beschädigungen, insbesondere an der Tür oder am Türrahmen, aufweist. Ist das Gerät beschädigt, dürfen Sie es nicht in Betrieb nehmen.

3.4 Eignung von Geschirr

Geeignet:

- Nur Geschirr benutzen, das für den Gebrauch in Mikrowellen geeignet ist. Achten Sie beim Gebrauch von Mikrowellengeschirr auf Hinweise des Herstellers. Geschirr aus hitzebeständigem Glas, Porzellan, Steingut, Keramik, Glaskeramik oder hitzebeständigem Kunststoff ist für die Mikrowelle geeignet, wobei aber dessen
- Anwendung (Mikrowelle, Grill, Heißluft) beachtet werden muss. Siehe Tabelle unter Eignung von Geschirr. Aluminiumfolie kann in kleinen Stücken zum Abdecken empfindlicher Teile, z. B. zum Auftauen von Geflügel, verwendet werden. Darauf achten, dass die Aluminiumfolie nicht mit den Wänden des Garraumes in Berührung kommt.
- Offene, flache Metallgefäße, wie z.B. Aluminiumschalen, können zum Erwärmen von Fertiggerichten verwendet werden.

Nicht geeignet:

- Kein Geschirr mit Gold- oder Silberdekor verwenden. Es kann zu Funkenbildung kommen und das Dekor könnte zerstört werden.
- Keine Metallgefäße verwenden. Es kann zu Funkenbildung kommen. Behälter mit Metallgriffen, Metalldrähten oder Metallbesatz sind generell nicht zur Benutzung geeignet.
- Entfernen Sie Drahtverschlüsse usw. von Behältern, bevor sie diese in das Gerät einstellen.
- Gefäße aus Holz und Melamin-Behälter sind auch ungeeignet.
- Benutzen Sie außerdem keinen Behälter mit einer schmalen Öffnung (z.B. Flaschen).
- Keine Fleischthermometer benutzen, die nicht ausdrücklich vom Hersteller als 'mikrowellengeeignet' ausgewiesen sind.

4 Bestimmungsgemäße Verwendung

Das Mikrowellengerät ist für die Verwendung im Haushalt bestimmt. Es eignet sich zum Kochen und Garen von Lebensmitteln. Jede darüber hinaus gehende Verwendung gilt als nicht bestimmungsgemäß. Wird das Gerät zweckentfremdet oder anders als in dieser Gebrauchsanweisung beschrieben bedient, kann vom Hersteller keine Haftung für eventuelle Schäden übernommen werden. Zur bestimmungsgemäßen Verwendung gehört auch die Einhaltung der vom Hersteller vorgeschriebenen Betriebs- und Wartungsbedingungen. Umbauten oder Veränderungen an dem Mikrowellengerät sind aus Sicherheitsgründen nicht zulässig.

5 Gerät auspacken

Die Verpackung muss unbeschädigt sein. Überprüfen Sie das Mikrowellengerät auf Transportschäden. Ein beschädigtes Gerät darf auf keinen Fall in Betrieb genommen werden. Wenden Sie sich im Schadensfall an den Kundendienst.

WARNUNG

Verpackungsteile (z. B. Folien, Styropor) können für Kinder gefährlich sein. Erstickungsgefahr! Verpackungsmaterial von Kindern fernhalten!

Verpackungsmaterial

Achten Sie auf eine umweltgerechte Entsorgung.

Transportschutz entfernen

Das Gerät, sowie Teile der Innenausstattung, sind für den Transport geschützt. Entfernen Sie alle Klebebänder auf der rechten und linken Seite der Gerätetür. Kleberückstände können Sie mit Reinigungsbenzin entfernen. Entfernen Sie alle Klebebänder und Verpackungsteile auch aus dem Inneren des Gerätes.

Lieferumfang

Zum Lieferumfang des Gerätes gehören ein Glasteller und ein Rollenring.

Montage-Zubehör Verpackungsinhalt:

- Bedienungs-und Montageanleitung
- Befestigungsschraube
- Abdeckkappe
- Obere Sicherungsschraube
- 4 x Verlängerungsfüssen
- 1 x Abstandhalter

1. BITTE LESEN SIE DIES SORGFÄLTIG UND BEWAHREN SIE ES FÜR SPÄTERES NACHLESEN AUF

2. Dieses Gerät kann von Kindern ab dem Alter von 8 Jahren oder mehr benutzt werden, ebenso wie von Personen mit geminderter sensorischer oder geistiger Fähigkeit oder fehlender Erfahrung und Wissen, falls sie Beaufsichtigung oder Einweisung zum sicheren Benutzen dieses Gerätes bekommen haben, und auf die entsprechenden Gefahren hingewiesen wurden. Kinder sollen nicht mit dem Gerät spielen. Die Reinigung und Instandhaltung seitens des Benutzers soll nicht von Kindern ohne Aufsicht vorgenommen werden.

3. Das Gerät und das Stromkabel sollen außerhalb der Reichweite von Kindern unter 8 Jahren aufgestellt oder eingebaut werden.

4. Falls sich Rauch entwickelt, schalten Sie das Gerät ab oder ziehen Sie den Netzstecker. Lassen Sie die Tür geschlossen, um etwaige Flammen zu ersticken.

5. Dieses Gerät ist für den Gebrauch im Haushalt bestimmt.

6. WARNUNG: Das Gerät und seine zugänglichen Teile werden während der Benutzung heiss. Seien Sie vorsichtig und berühren Sie nicht die Heizelemente. Kinder unter 8 Jahren sollen ohne konstante Aufsicht nicht in der Nähe sein.

7. Die Mikrowelle soll nicht mit geöffneter Dekor Tür benutzt werden.

8. Ein Dampfreiniger soll nicht benutzt werden.

9. Die Oberfläche des Staufachs kann heiß werden.

10. Benutzen Sie keine scheuernden Reinigungsmittel oder scharfe Metallkratzer, um die Ofenglastür zu säubern. Dies verursacht Oberflächenkratzer, die zu einem Zerschneiden des Glases führen können.

6 Beschreibung des Gerätes

6.1 Technische Daten

Modell:	MWG 620 E
Inhalt Volumen des Garraums	20 Liter
Nettogewicht	15 kg
Elektrischer Anschluss	230V ~ 50 Hz
Eingangsleistung Mikrowelle	1250 W
Ausgangsleistung Mikrowelle	800 W
Eingangsleistung Grill	1000 W
Drehteller Ø	24.5 cm
Abmessungen unverpackt (BxHxT)	59.5 x38.2x 34.35 cm

7 Einbau des Geräts

Der Einbauschrank darf keine Rückwand haben. Minimale Installationshöhe ist 85 cm. Lüftungsschlitze, Lufteinlass und Lüftungsschacht dürfen nicht abgedeckt werden.

7.1 Anleitung für die Einbauarten in einem Hänge- oder Hochschrank

1. Für den Hängeschränk:

Dieses Gerät können Sie, wie geliefert, in einen HÄNGESCHRANK mit der Nischenhöhe von 362-380 mm einbauen.

2. Für den Hochschrank:

Beim Einbau in einen HOCHSCHRANK mit der Nischenhöhe von 362-380 mm **sind Distanz-Stöpsel beigelegt**, die Sie **vor** der Montage im Hochschrank an der Geräteunterseite eindrehen.

7.2 Einbau-Skizzen, Nischengrößen und Lüftungsöffnungen

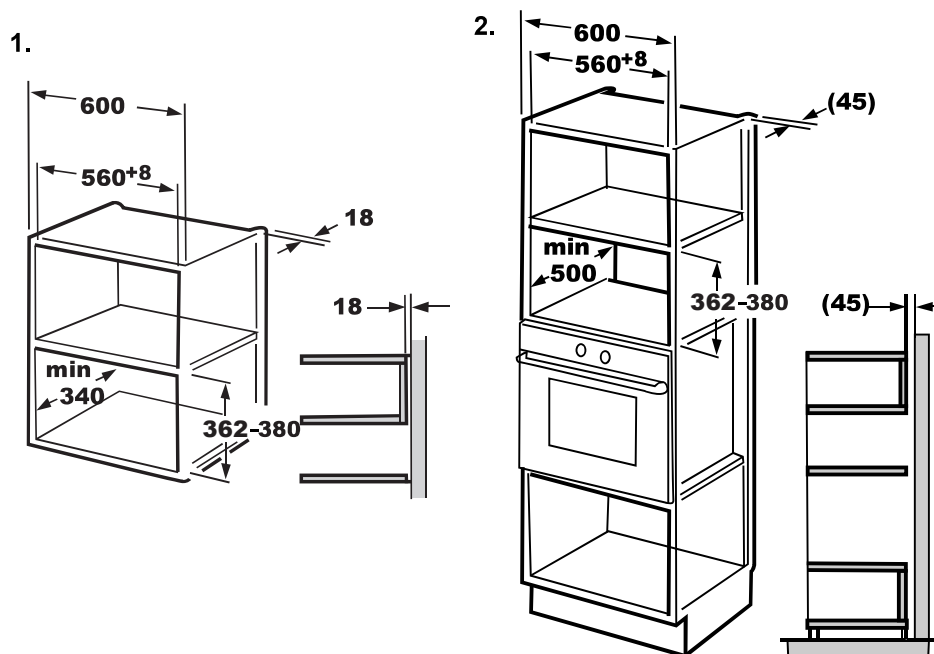

7.3 Elektrischer Anschluss

Das Gerät ist mit einem Schukostecker versehen und darf nur in eine ordnungsgemäß installierte Steckdose gesteckt werden.

Im Falle eines Defekts ist die Steckdose nur von einem qualifizierten Elektriker zu ersetzen.

Das Gerät erfordert eine Spannungsfrequenz von 230V ~ 50 Hz.

Überprüfen Sie vor dem Anschließen, ob die vorhandene Spannung und die Frequenz mit dem Typenschild übereinstimmen.

7.4 Montage des Geräts

Für den Einbau des Geräts in einen Hochschrank oder Hängeschrank mit Nischenhöhe 362-380 mm. Wenn nötig die FüÙe in das Gehäuse eindrehen.

Den Gerätestecker in die vorgesehene Steckdose einstecken.

Jetzt das Gerät vorsichtig bis zum Anschlag des Einbaurahmens an den Korpus einschieben. Siehe Zeichnung.

Dabei die Arretierungsschraube oben am Gerät so weit herausdrehen, dass dieser Schraubenkopf bei eingeschobenem Gerät nur 1 mm, oder weniger, Freiraum zur Nischendecke hat.

Das Netzkabel darf dabei nicht geknickt werden.

Stellen Sie sicher, dass der Ofen in der Mitte der Einbaunische steht.

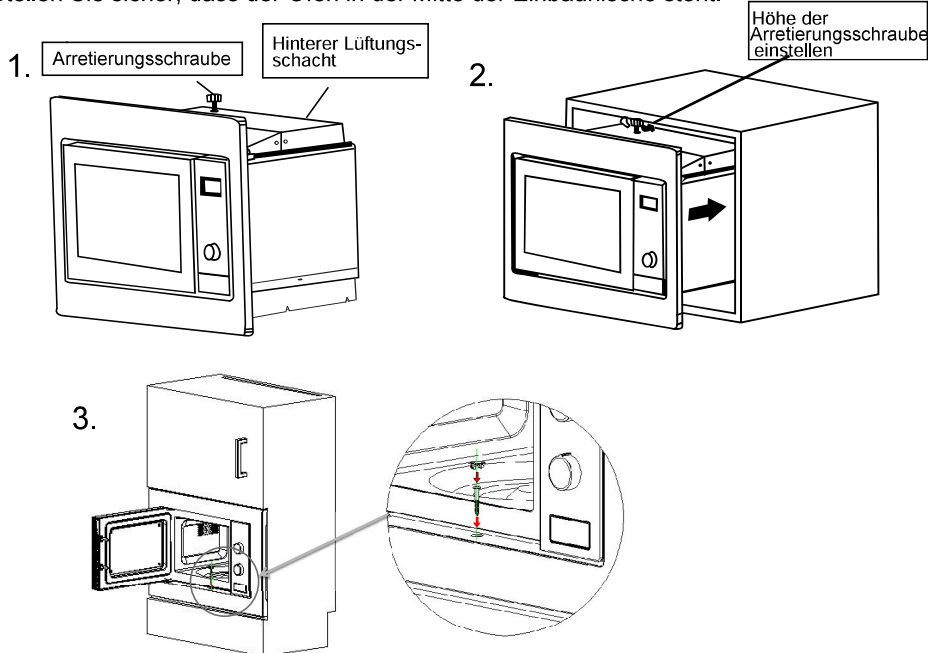

B) Befestigungsschrauben + verstellbare Mikrowellen-FüÙe (370mm)

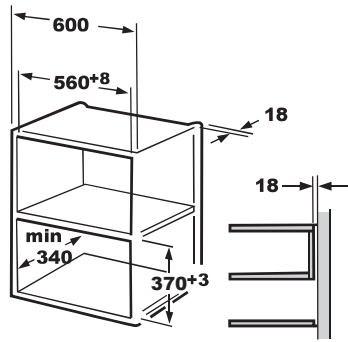

1、

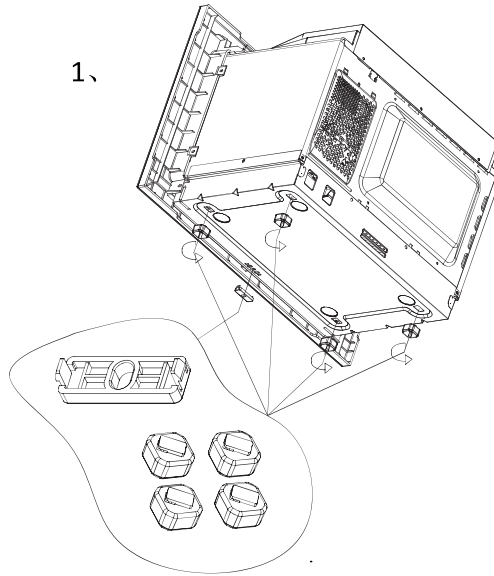

2、

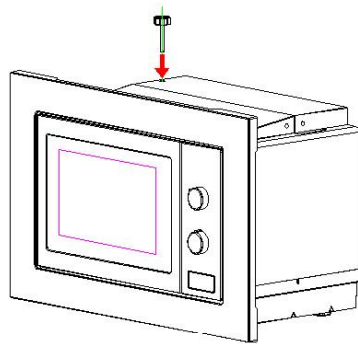

3、

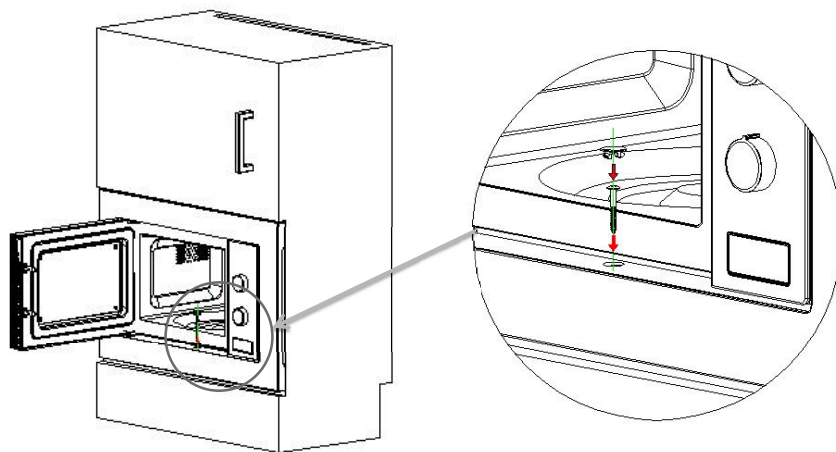

C) Befestigungsschrauben + verstellbare Mikrowellen-FüÙe(380mm)

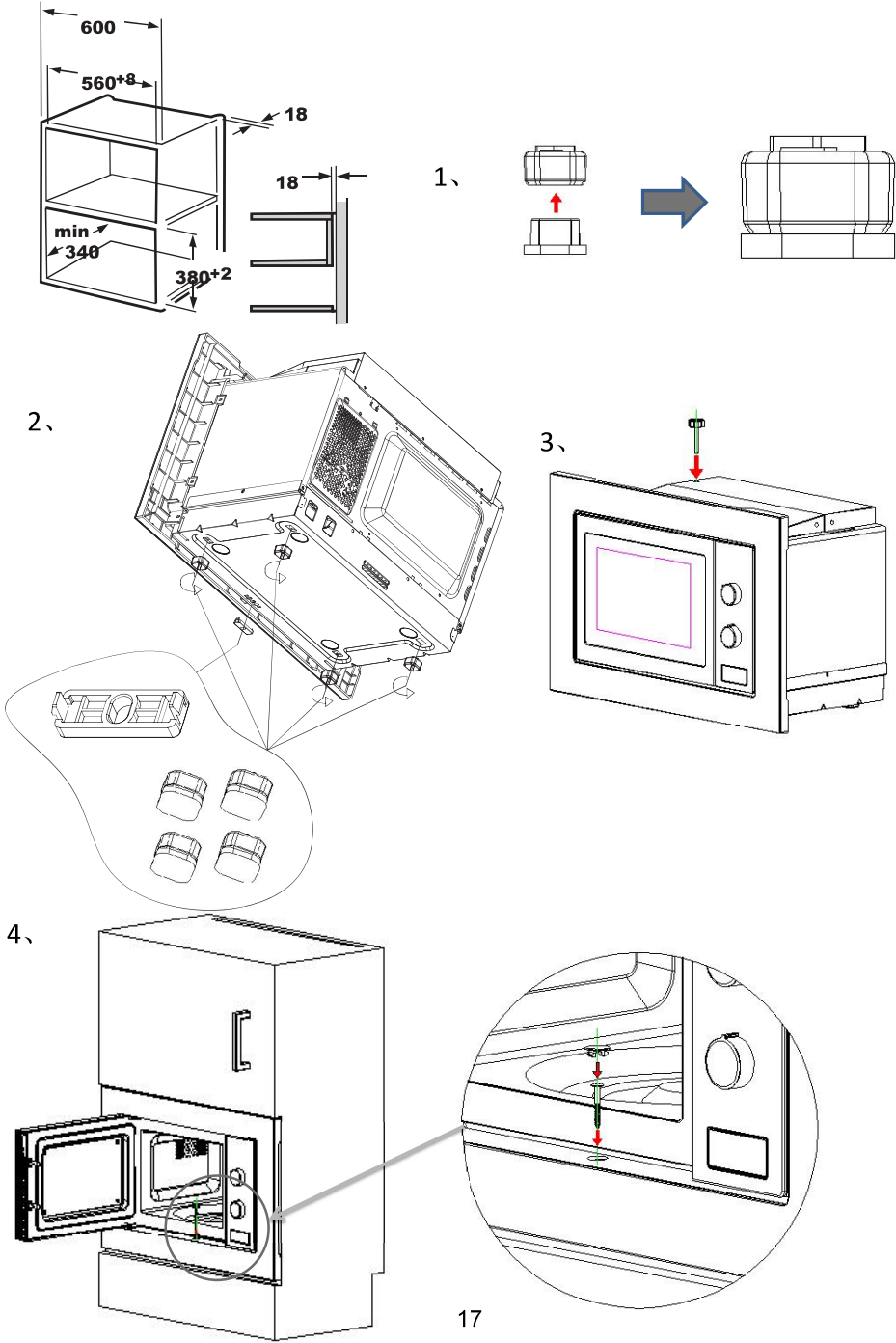

Öffnen Sie jetzt die Tür. Im Einbaurahmen unten mittig ist ein Loch, um hier das Gerät zu fixieren.
Die Schraube dazu finden Sie im Montagebeutel. Drehen Sie diese Schraube bis zum Anschlag in den Nischenboden ein.
Nun setzen Sie die beigelegte Plastikkappe auf das Loch im Einbaurahmen.

8 Vorsichts- und Warnhinweise

Das Gerät soll in einem gut belüfteten und trockenen Raum stehen.
Die Umgebungstemperatur wirkt sich auf den Stromverbrauch und die einwandfreie Funktion des Gerätes aus.
Das Gerät darf nicht in der Nähe von Heizquellen, leicht entzündbaren Stoffen oder an Orten mit hoher Luftfeuchtigkeit betrieben werden.
Achten Sie darauf, dass die Lüftungsschlitze oben, seitlich und hinten nicht durch Gegenstände verschlossen werden.
Benutzen Sie das Gerät niemals ohne Drehteller, Rollenring, Mitnehmer oder mit beschädigtem Anschlusskabel.
Die Steckdose für den Gerätestecker muss leicht zugänglich sein, um im Notfall das Gerät vom Stromnetz zu trennen. Oder über die Hauptsicherung trennen.
Stellen Sie das Gerät nicht unmittelbar neben Radio oder TV.

WICHTIG:

Die Füße des Mikrowellengerätes sollen stabil auf dem Boden stehen und das Gerät darf nicht wackeln.

Das Netzkabel darf niemals eingeklemmt oder abgedeckt werden. Ein beschädigtes Netzkabel darf nur vom technischen Kundendienst ausgewechselt werden.

Benutzen Sie das Gerät nicht zweckentfremdet. (z.B. zum Heizen von Räumen, usw.)

Kinder können Gefahren, die im Umgang mit Haushaltsgeräten liegen, oft nicht erkennen. Sorgen Sie deshalb für die notwendige Aufsicht und lassen Sie Kinder nicht mit dem Gerät spielen.

Nach Beenden des Garvorgangs darauf achten, dass das Gerät ausgeschaltet ist.

9 Inbetriebnahme

9.1 Vor der ersten Inbetriebnahme

Entfernen Sie sämtliche Verpackungsmaterialien. Prüfen Sie ob sich das Gerät in einwandfreiem Zustand befindet. Bei Zweifeln das Gerät nicht benutzen und den Kundendienst rufen.

- Reinigen Sie das Gerät wie unter Reinigung und Pflege beschrieben.
- Legen Sie den Rollenring in die Mulde im Inneren des Gerätes. Setzen Sie den Drehteller so auf den Rollenring auf, dass die Aussparungen im Drehteller im Antriebsnockenrad einrasten.

9.2 Gerät am Stromnetz anschließen

WICHTIG

Das Gerät muss unbedingt vorschriftsmäßig von einem Elektrofachmann oder von Ihrem Kundendienst angeschlossen werden.

10 Betrieb

10.1 Beschreibung des Gerätes

- A) Bedienfeld
- B) Drehtellerwelle
- C) Drehtellerringaufbau
- D) Glasteller
- E) Sichtfenster
- F) Türaufbau
- G) Sicherheitsverriegelung

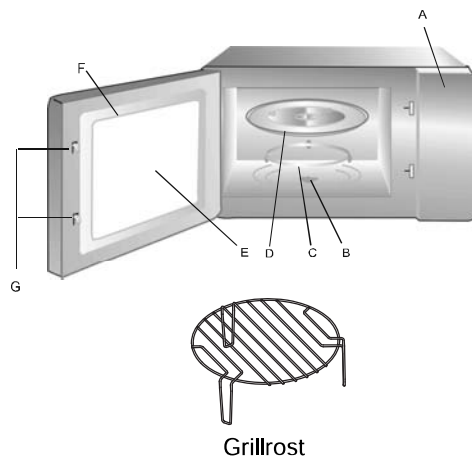

Einsetzen des Drehtellers

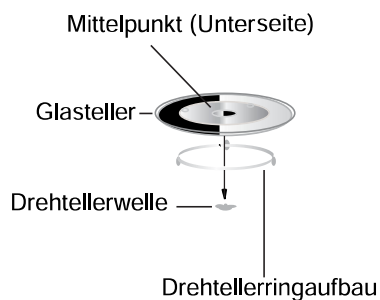

- Niemals den Glasteller auf den Kopf stellen. Der Glasteller sollte niemals behindert werden.
- Glasteller und Drehtellerringaufbau müssen stets zusammen benutzt werden.
- Speisen und Speisenbehälter müssen immer zum Garen auf den Glasteller gestellt werden.
- Wenn Glasteller oder Drehtellerringaufbau reißen oder brechen, können Sie diese Teile über unseren Kundendienst bestellen. Siehe Hotline-Nummer auf Seite 23.

10.2 Bedienblende

- Auftauen nach Gewicht
- Uhr/ Voreinstellung
- Auftauen nach Zeit
- Automatische Programme
- A1-Automatisches Aufwärmen
- A2-Gemüse
- A3-Fisch
- A4- Fleisch
- A5-Nudeln
- A6-Kartoffeln
- A7-Pizza
- A8-Suppe
- Schnell Start/Start
- Mikro/Grill/Kombi
- Ändern / Stopp
- Zeit
- Gewicht
- Leistung

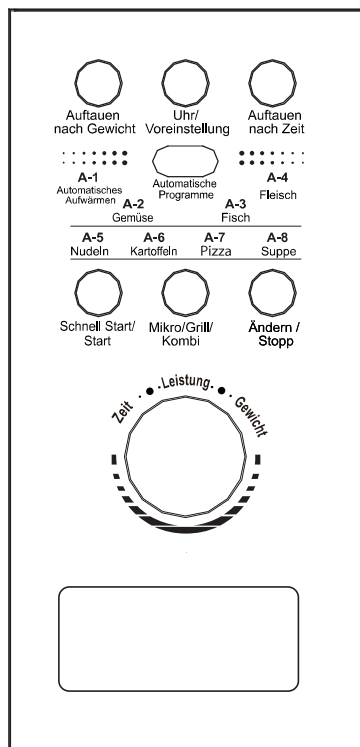

10.2.1 Garen - Informationen + Empfehlungen

Halten Sie sich an die Richtwerte in der Gartabelle und in Ihren Rezepten. Zu Beginn sollten Sie den Garvorgang beobachten.

Die Tür des Gerätes können Sie jederzeit öffnen. Das Gerät schaltet automatisch ab. Es arbeitet erst wieder, wenn Sie die Tür geschlossen und die Schnellstart/Start - Taste erneut gedrückt haben.

Lebensmittel aus dem Kühlschrank benötigen eine längere Garzeit als solche mit Raumtemperatur. Je kompakter eine Speise ist, desto länger ist die Garzeit.

Ein größeres Stück Fleisch benötigt z.B. eine längere Garzeit als geschnetzeltes Fleisch gleicher Menge. Es empfiehlt sich, größere Mengen bei maximaler Leistung anzukochen und für ein gleichmäßiges Garen auf mittlerer Leistung fort zu kochen.

Dünne Speisen garen schneller als dicke. Kleinere Mengen garen schneller als große.

Es gilt die Faustregel:

Doppelte Menge = fast doppelte Zeit

Halbe Menge = halbe Zeit

Sollten Sie für ein Gericht keine passende Zeitangabe finden, gilt die Regel:

pro 100 g ca. 1 Minute Garzeit

Alle Speisen, die Sie am Herd abdecken, sollten Sie auch im Mikrowellengerät abdecken.

Ein Deckel verhindert, dass die Speisen austrocknen.

Zum Abdecken eignen sich ein umgedrehter Teller, Pergamentpapier oder Mikrowellenfolie.

Speisen, die eine Kruste erhalten sollen, sollten Sie offen garen.

Garen Lebensmittel- Speisen				
Gemüse	Menge	Leistungsstufe	Zeit ca. Min.	Abdecken
Auberginen	500 g	P80	7 - 10	ja
Blumenkohl	500 g	P80	13- 15	ja
Brokkoli	500 g	P80	6 - 9	ja
Chicoree	500 g	P80	6-7	ja
Erbsen	500 g	P80	6-7	ja
Fenchel	500 g	P80	8 - 11	ja
Grüne Bohnen	500 g	P80	13- 15	ja
Kartoffeln	500 g	P80	9 - 12	ja
Kohlrabi	500 g	P80	8 - 10	ja
Lauch	500 g	P80	7 - 9	ja
Maiskolben	250 g	P80	7 - 9	ja
Möhren	500g	P80	8 - 10	ja
Paprika	500 g	P80	6 - 9	ja
Rosenkohl	300 g	P80	7 - 10	ja
Spargel	300 g	P80	6 - 9	ja
Tomaten	500 g	P80	6-7	ja
Zucchini	500 g	P80	9 - 10	ja
Empfehlung: Schneiden Sie das Gemüse klein und garen es mit 2 - 3 EL Flüssigkeit. Dazwischen umrühren. Danach 3 -5 Min. nachgaren lassen.				
Obst				
Apfel-, Birnenkompott	500 g	P80	5 - 8	ja
Pflaumenmus	250 g	P80	4 - 6	ja
Rhabarberkompot	250 g	P80	5 - 8	ja
Bratäpfel, 4 Stück	500 g	P80	7 - 9	ja
Empfehlung: ¼ l Wasser zufügen. Etwas Zitronensaft verhindert, das Verfärben des Obstes. Lassen Sie-3 5 Min. nachgaren.				
Fleisch (bereits vorgekocht)				
Fleisch mit Soße	400 g	P80	10- 12	ja
Rindsrouladen / 250 g / P80 / 7-8 / ja	250 g	P80	7 - 8	ja

Empfehlung: Zwischendurch umrühren, danach 3- 5 Min. ruhen lassen.				
Geflügel (bereits vorgekocht)				
Hühnerfrikassee	250 g	P80	6 - 7	ja
Geflügelsuppe	200 g	P80	5 - 6	ja
Empfehlung: Zwischendurch umrühren, danach 3 - 5 Min. ruhen lassen.				
Fisch				
Fischfilet	300 g	P80	7 - 8	ja
Fischfilet	400 g	P80	8 - 9	ja
Empfehlung: Wenden Sie nach der Hälfte der Zeit. Danach 3- 5 Min. nachgaren lassen.				
Gemüse auftauen und garen				
Apfelrotkohl	450 g	P80	14 - 16	ja
Blattspinat	300 g	P80	11 - 13	ja
Blumenkohl	200 g	P80	7 - 9	ja
Brechbohnen	200 g	P80	8 - 10	ja
Brokkoli	300 g	P80	8 - 9	ja
Erbsen	300 g	P80	7 - 8	ja

10.2.2. Erwärmen - Informationen + Empfehlungen

Das Erwärmen und Erhitzen sind besondere Stärken der Mikrowelle. Kalte Flüssigkeiten und Speisen lassen sich sehr leicht auf Zimmertemperatur oder Verzehrttemperatur bringen, ohne dass Sie viele Töpfe benutzen zu müssen.

Die in der folgenden Tabelle angegebenen Zeiten für das Erwärmen können nur Richtwerte sein, da die Zeit sehr stark von der Ausgangstemperatur und der Zusammensetzung der Speise abhängt.

Es empfiehlt sich deshalb beim Erwärmen öfter nachzusehen, ob das Gericht schon heiß genug ist.

Erwärmen von Flüssigkeiten und Lebensmittel				
	Menge	Leistungsstufe	Zeit ca. Min.	Abdecken
<u>Flüssigkeiten</u>				
Wasser, 1 Tasse	150g	P100	0,5 - 1	nein
Wasser	500 g	P100	3,5 - 5	nein
Wasser	750 g	P100	5 - 1	nein
Kaffee, 1 Tasse	150 g	P100	0,5 - 1	nein
Milch, 1 Tasse	150 g	P100	0,5 - 1	
Klare Brühe 1 Teller	250 g	P100	1 - 1,5	ja
Suppe mit Einlagen	250 g	P100	1,5 - 2	ja
Soße	250 g	P100	1 - 2	ja
Milch	100 ml	P50	0,5 - 1	nein
Brei	200 g	P50	1 - 1,5	nein
Empfehlung: Flüssigkeiten immer gut umrühren und die Temperatur überprüfen!				
Prüfen Sie vor dem Trinken die Temperatur der Flüssigkeit!				
<u>Lebensmittel</u>				
Nudeln 1 Portion	150 g	P100	1 - 2	ja
Nudeln 2 Portionen	300 g	P100	2,5 - 3,5	ja
Reis 1 Portion	150 g	P100	1 - 2	ja
Reis 2 Portionen	300 g	P100	2,5 - 3,5	ja
Kartoffeln	500 g	P100	3 - 4	ja
Empfehlung: Vorher leicht anfeuchten.				
Schnitzel, Kartoffeln, Gemüse	450 g	P100	2,5 - 3,5	ja
Gulasch mit Nudeln	450 g	P100	2 - 2,5	ja

Fleisch + Kloß + Soße	450 g	P100	2,5 - 3,5	ja
Empfehlung: Zwischendurch umrühren.				
Schnitzel, paniert	200 g	P100	1 - 2	nein
Frikadellen, 4 Stück	500 g	P100	3 - 4	nein
Bratenstück	250 g	P100	2 - 3	nein
1/2 Hähnchen	450 g	P100	3,5 - 5	nein
Hühnerfrikassee	400 g	P100	3 - 4,5	ja
Empfehlung: Große Teile umdrehen				

10.2.3. Kombination aus Mikrowellen- und Grillbetrieb

In diesen Einstellungen arbeiten Mikrowelle und Grill abwechselnd innerhalb der vorgewählten Zeit nach dem Verhältnis:

Display	Mikrowellen -Leistung	Grill -Leistung
G	0 %	100 %
C-1	55 %	45 %
C-2	36 %	64 %

1. Drücken Sie die Taste Micro/Grill/Kombi einmal. Wählen Sie anschließend mit dem Drehknopf die gewünschte Leistung (C-1 oder C-2). 2. Bestätigen Sie Ihre Einstellung mit der Taste Micro/Grill/Kombi .
3. Stellen Sie mit dem Drehknopf die gewünschte Gardauer zwischen 5 Sekunden und 95 Minuten ein.
4. Drücken Sie zum Starten die Taste Schnell Start/Start. Nach Ablauf der Zeit schaltet sich das Gerät aus und es ertönen 5 Signale. Entnehmen Sie dann die Speise.

Empfehlungen zum Kombibetrieb

Wenn Sie Speisen im Kombibetrieb Mikrowelle / Grill zubereiten, sollten Sie dies beachten:

Die Mikrowellenzeit ist für große, dicke Lebensmittel, wie z.B. Schweinebraten, entsprechend länger als für kleine, flache Lebensmittel.

Beim Grill verhält es sich dies jedoch umgekehrt. Je näher das Lebensmittel an den Grill gelangt, desto schneller wird es braun.

Das heißt, wenn Sie große Bratenstücke im Kombibetrieb zubereiten, ist die Grillzeit gegebenenfalls kürzer als für kleinere Bratenstücke.









Für das Grillen benutzen Sie den Grillrost, um eine schnelle und gleichmäßige Bräunung zu erzielen.

Ausnahme: große, dicke Lebensmittel werden direkt auf dem mitgelieferten Glasdrehteller gegrillt!

10.3 Programmierung der Funktionen

1. Einstellen der Uhr

Sobald die Mikrowelle mit dem Netzstrom verbunden wird, erscheint "0:00" im Display und der Summer ertönt einmal.

1) Taste "Uhr/Voreinstellung" drücken, die Stundenzahl blinkt und es wird "  " angezeigt.	
2) Den Knopf "  " drehen, um die Stundenzahl einzustellen; die Eingabezeit muss zwischen 0 - 23 betragen.	
3) Taste "Uhr/Voreinstellung", drücken und die Minuten blinken.	
4) Den Knopf "  " drehen, um die Minuten anzuzeigen. Die Eingabezeit muss zwischen 0 -59 betragen.	
5) Zum Bestätigen der Einstellungen, Taste "Uhr/Voreinstellung" erneut drücken. Die Anzeige "  " schaltet sich aus, " : " blinkt und die Uhrzeit wird angezeigt.	

2. Programmieren der Garzeit + richtiger





Sie möchten eine Speise oder ein Getränk kurz auf höchster Mikrowellenleistung erhitzen?

- Starten Sie die Mikrowelle sofort, indem Sie direkt die Taste Schnell Start/Start drücken.
- Der Garvorgang beginnt sofort, wobei jedes weitere Drücken der Taste die Garzeit um 60 Sekunden verlängert. Die Leistung der Mikrowelle beträgt dabei 100%.

3. Garvorgang

Drücken Sie die Taste "Mikro/Grill/Kombi" und drehen Sie "☝", um die gewünschte Funktion einzustellen. Drücken Sie die Taste "Mikro/Grill/Kombi" und drehen Sie "☝", um die gewünschte Funktion einzustellen. Taste "Schnell Start/Start" zum Starten des Garvorgangs drücken.

Beispiel: Wenn Sie 80 % der Mikrowellenleistung benutzen möchten, um 20 Minuten lang zu garen, können Sie wie folgt vorgehen.

1) Taste "Mikro/Grill/Kombi" drücken und auf dem Display wird "P100" angezeigt.	
2) Drehen Sie den Knopf "☝", um auf 80% Mikrowellenleistung einzustellen, bis auf dem Display "P 80" erscheint.	
3) Zum Bestätigen, die Taste "Mikro/Grill/Kombi" drücken und auf dem Bildschirm wird "P80" angezeigt.	
4) Drehen Sie den Knopf "☝", um die Garzeit einzustellen, bis auf dem Display "20:00" erscheint.	
5) Drücken Sie die Taste "Schnell Start/Start", um den Garvorgang zu starten oder drücken Sie "Ändern / Stopp", um die Einstellungen zu annullieren.	

Hinweis: für das schrittweise Hinzufügen von zusätzlicher Zeit:

0---1 min : 5 Sekunden



1---5 min : 10 Sekunden

5---10 min : 30 Sekunden

10---30 min : 1 Minute

30---95 min : 5 Minuten

"Mikro/Grill/Kombi" Bedienfeld

Einstellungen	LED-Anzeige	Mikrowellenleistung	Grilleistung
1		100%	
2		80%	
3		50%	

"Mikro/Grill/Kombi" Bedienfeld

4		30%	
5		10%	
6		0%	100%
7		55%	45%
8		36%	64%

4. Programmieren der Garzeit

- 1) Zunächst die Uhr einstellen. (Lesen Sie die Anweisungen zum Einstellen der Uhrzeit)
- 2) Geben Sie das Garprogramm ein. Es können drei Stufen eingestellt werden. Der Auftauvorgang sollte immer zuerst erfolgen, sofern er im Mehrstufenprogramm enthalten ist.







Beispiel: Wenn Sie 100% der Mikrowellenleistung benutzen möchten, um 20 Minuten lang zu garen, können Sie wie folgt vorgehen.

- a. Taste "Mikro/Grill/Kombi" drücken und auf dem Display wird "P100" angezeigt.
- b. Taste "Mikro/Grill/Kombi" drücken, um 100% Mikrowellenleistung zu wählen.
- c. Drehen Sie den Knopf "", um die Garzeit einzustellen, bis auf dem Display "20:00".
- d. Bitte drücken Sie die Taste "Schnell Start/Start" erst zuletzt, um den Garvorgang zu starten.







3) Taste "Uhr/Voreinstellung" drücken, die Stundenzahl blinkt und es wird "" angezeigt.	
4) Den Knopf " " drehen, um die Stundenzahl einzustellen; die Eingabezeit muss zwischen 0 - 23 betragen.	
5) Taste "Uhr/Voreinstellung", drücken und die Minuten blinken.	
6) Den Knopf " " drehen, um die Minuten anzuzeigen. Die Eingabezeit muss zwischen 0 -59 betragen.	

- 7) Taste "Schnell Start/Start" drücken, um die Einstellung zu beenden. Die Kontrollleuchte "" blinkt. Wenn die Tür geschlossen ist, ertönt der Summer bei Erreichen der eingestellten Garzeit zweimal, dann startet die Garzeit automatisch und die Kontrollleuchte schaltet sich aus.

5. Auftauen nach Gewicht

1) Drücken Sie die Taste "Auftauen nach Gewicht". Auf dem Display erscheint "dEF1" "  " und "  " leuchtet.	
2) Knopf "  " drehen, um das Gewicht des Auftaugutes zu wählen. Das Gewicht beträgt 100 bis 2000g.	
3) Bitte drücken Sie zum Starten des Auftauvorgangs die Taste "Schnell Start/Start" "  " und "  " blinken.	

6. Auftauen nach Zeit

1) Drücken Sie die Taste "Auftauen nach Zeit". Auf dem Display erscheint "dEF2" "  " und "  " leuchtet.	
2) Knopf "  " zum Einstellen der Garzeit drehen. Die maximal einstellbare Zeit beträgt 95 Minuten.	
3) Bitte drücken Sie zum Starten des Auftauvorgangs die Taste "Schnell Start/Start" "  " und "  " blinken.	

7. Anfragefunktion







- (1) Bei einer einstufigen Garzeit drücken Sie die Taste "Mikro/Grill/Kombi" und die aktuelle Mikrowellenenergie wird 4 Sekunden lang angezeigt. Nach Ablauf von 4 Sekunden kehrt die Mikrowelle wieder in den vorherigen Zustand zurück.
- (2) Im Garzustand die Taste "Uhr/Voreinstellung" drücken, um die Uhrzeit anzuzeigen, die dann 4 Sekunden lang im Display blinkt.

8. Zubereiten von Speisen in mehreren Garfolgen

Es können insgesamt 3 Garfolgen eingestellt werden. Wenn beim Garen in mehreren Garfolgen die erste Stufe aus dem Auftauen besteht, muss der Auftauvorgang als erste Garfolge eingestellt werden.





Hinweis: Das automatische Garen funktioniert nicht beim Zubereiten in mehreren Garfolgen.

Beispiel: Wenn Sie zum Garen "20 Minuten 100% Mikrowellenenergie + 5 Minuten 80% Mikrowellenenergie" zum Garen verwenden möchten, bitte wie folgt vorgehen.

1) Taste "Mikro/Grill/Kombi" drücken und auf dem Display wird "P100" angezeigt.	
2) Taste "Mikro/Grill/Kombi" drücken, um 100% Mikrowellenleistung zu wählen.	
3) Knopf " " zum Einstellen der Garzeit drehen.	
4) Taste "Mikro/Grill/Kombi" drücken und auf dem Display wird "P100" angezeigt.	
5) Drehen Sie " ", um 80% Mikrowellenleistung zu wählen.	
6) Taste "Mikro/Grill/Kombi" drücken und " " drehen, um 80% Mikrowellenleistung zu wählen.	
7) Drücken Sie die Taste "Schnell Start/Start", um den Garvorgang zu starten oder drücken Sie "Ändern / Stopp", um die Einstellungen zu annullieren.	

9. Automatische Programme

Beispiel: Wenn Sie das Programm "Auto Menu" benutzen möchten, z. B. zum Garen von Fisch mit einem Gewicht von 250g, bitte wie folgt vorgehen.

1) Drücken Sie "Automatische Programme", auf dem Display erscheint "A-1", " " and " " will light.	
2) Drehen Sie " ", um die gewünschte Funktion zu wählen.	
3) Drücken Sie die Taste "Automatische Programme" zum Bestätigen	
4) Knopf " " drehen, um das Gewicht des Fisches zu wählen. "g" leuchtet.	
5) Bitte drücken Sie zum Starten des Garvorgangs die Taste "Schnell Start/Start". "g" erlischt und, " " sowie " " blinken.	

10. Sperrfunktion für Kinder

Sperrfunktion: Im Bereitschaftszustand die Taste "Ändern / Stopp" 3 Sekunden lang drücken und ein langer "Piepton" ist zu hören, der die Kindersicherung anzeigt und "8 8 8 8" leuchtet.

Entriegeln: Im Sperrzustand die Taste "Ändern / Stopp" 3 Sekunden lang drücken und ein langer "Piepton" ist zu hören, der das Lösen der Kindersicherung anzeigt.

Vorgehensweise zum automatischen Garprogramm:

Menü	Reihenfolge	Gewicht	Display
A-1 Automatisches Aufwärmen	1	200 g	2 0 0
		400 g	4 0 0
		600 g	6 0 0
A-2 Gemüse	2	200 g	2 0 0
		300 g	3 0 0
		400 g	4 0 0
A-3 Fisch	3	250 g	2 5 0
		350 g	3 5 0
		450 g	4 5 0
A-4 Fleisch	4	250 g	2 5 0
		350 g	3 5 0
		450 g	4 5 0
A-5 Nudeln	5	50 g	0 5 0
		100 g	1 0 0
A-6 Kartoffeln	6	200 g	2 0 0
		400 g	4 0 0
		600 g	6 0 0
A-7 Pizza	7	200 g	2 0 0
		400 g	4 0 0
A-8 Suppe	8	200 ml	2 0 0
		400 ml	4 0 0

	Verbrennungsgefahr: Tür und Geräteoberseite werden sehr heiß! Öffnen Sie die Tür und entnehmen Sie das erhitzte Gargut mit einem Topflappen. Achten Sie darauf, sich nicht an den heißen Nahrungsmitteln bzw. an den heißen Teilen des Gerätes zu verbrennen!
--	--

11 Fehlersuche

Normal	
Die Mikrowelle stört den TV-Empfang	Radio- und TV-Empfang können während der Bedienung der Mikrowelle gestört sein. Dies ist ähnlich einer Störung kleiner Elektrogeräte, wie Mixer, Staubsauger oder Ventilator. Dies ist völlig normal.
Schwache Ofenbeleuchtung	Bei schwacher Mikrowellenleistung kann auch die Ofenbeleuchtung nachlassen. Dies ist völlig normal.
Dampfansammlung an Tür, heiße Luft steigt aus den Öffnungen	Beim Garen kommt es zum Dampfen des Garguts. Das meiste entweicht aus den Öffnungen. Aber einige Dämpfe sammeln sich an kühlen Orten, wie an der Ofentür. Dies ist völlig normal.
Ofen versehentlich ohne Gargut gestartet.	Es ist verboten, das Gerät ohne Gargut zu benutzen. Dies ist sehr gefährlich.

Störung	Mögliche Ursache	Abhilfe
Ofen kann nicht gestartet werden.	(1) Netzkabel nicht richtig eingesteckt.	Stecker aus der Steckdose herausziehen. Nach 10 Sekunden wieder einstecken.
	(2) Sicherung durchgebrannt oder Leistungstrennschalter hat sich ausgelöst.	Sicherung oder Trennschalter austauschen (muss von Fachpersonal unseres Unternehmens durchgeführt werden)
	(3) Probleme mit der Steckdose.	Steckdose mit einem anderen Elektrogerät prüfen.
Ofen heizt nicht.	(4) Tür nicht richtig geschlossen.	Tür richtig schließen.
Glasdrehteller macht Geräusche bei der Bedienung der Mikrowelle	(5) Schmutz auf den Rollen und dem Ofenboden.	Siehe "Wartung der Mikrowelle" zum Reinigen schmutziger Teile.

12 Instandhaltung

12.1 Reinigung und Pflege

	Achtung Verbrühungsgefahr! Beim Reinigen ist die Wassertemperatur so zu wählen, dass keine Verbrühungsgefahr entsteht!
--	--

Schalten Sie den Mikrowellenherd aus und ziehen Sie den Stecker aus der Steckdose.

- Reinigen Sie den Garraum regelmäßig. Sollten Reste von Speisen an den Wänden des Garraumes haften, wischen Sie diese mit einem feuchten Tuch sauber. Zur Reinigung von stärkeren Verschmutzungen sollten Sie nur milde Reinigungsmittel verwenden.
- Die Verwendung von starken Reinigungsmitteln ist nicht zu empfehlen.
- Das Gehäuse des Gerätes sollte feucht abgewischt werden. Achten Sie darauf, dass kein Wasser durch die Lüftungsöffnungen in das Geräteinnere eindringt, da das Gerät dadurch Schaden nehmen kann.
- Reinigen Sie das Bedienfeld mit einem weichen Tuch. Benutzen Sie keine scharfen Reinigungs- oder Pflegemittel, auch nicht aus Sprühdosen. Lassen Sie die Tür der Mikrowelle während der Pflege geöffnet, damit es nicht zu einem unvorhergesehenen Betrieb des Gerätes kommt.
- Während des Betriebs kann sich durch Verdampfen von Feuchtigkeit innen und außen auf dem Sichtfenster des Gerätes Kondenswasser niederschlagen und evtl. unter der Tür abtropfen. Dieser Vorgang ist normal und kann verstärkt bei niedriger Raumtemperatur und hoher Luftfeuchtigkeit auftreten. Die Sicherheit des Gerätes ist dadurch nicht beeinträchtigt. Bitte nach dem Betrieb das Kondenswasser mit einem weichen Tuch abwischen.
- Der Glasdrehsteller kann mit handelsüblichen Reinigungsmitteln oder im Geschirrspüler gereinigt werden.
- Der Rollenring und die Bodenfläche des Garraumes sollten regelmäßig gepflegt werden. Benutzen Sie ein feuchtes Tuch mit mildem Reinigungsmittel um den Boden zu reinigen und wischen ihn anschließend trocken. Der Rollenring ist Spülmaschinen geeignet. Achten Sie bitte darauf, dass sich nach der Reinigung der Rollenring und der Drehsteller in der richtigen Position befinden.
- Ein Dampfreiniger darf nicht zur Reinigung verwendet werden.

13 Reparaturen

WARNUNG

Reparaturen an elektrischen Geräten dürfen ausschließlich nur von einem hierfür qualifizierten Fachmann ausgeführt werden. Eine falsch bzw. nicht fachgerecht durchgeführte Reparatur bringt Gefahr für den Benutzer und führt zu einem Verlust des Garantieanspruchs!

Garantieanspruch

Wir übernehmen für 2 Jahre nach Erwerb des Produktes die Kosten für Anfahrt, Reparatur und Ersatzteile bei Mängeln, die nachweislich auf Produktionsfehler zurückzuführen sind.

Von der Garantie ausgeschlossen sind Leuchtmittel aller Art, Glas- und Kunststoffteile, sowie Fehler und Folgeschäden, welche auf mangelhafte Abluftleitung oder fehlerhafte Montage zurückzuführen sind. Auch bei gewerblich genutzten Geräten besteht kein Garantieanspruch.

Sichtbare, äußerliche Beschädigungen, die nach der Montage beanstandet werden, sind vom Garantieanspruch ausgeschlossen.

WEEE-Mark : Wenn Sie dieses Produkt entsorgen wollen, dann tun Sie dies bitte nicht zusammen mit dem Haushaltsmüll. Es gibt im Rahmen der WEEE-Direktive innerhalb der Europäischen Union (Direktive 2002/96/EC) gesetzliche Bestimmungen für separate Sammelsysteme für gebrauchte und elektronische Geräte und Produkte.



14 Kundendienst

Sollte am Gerät ein technischer Fehler auftreten, setzen Sie sich bitte mit unserem Kundendienst in Verbindung:

Für Deutschland, Österreich und BeNeLux

HOTLINE
+49 (0) 1805 75 66 80*

*(0,14 € /Min. aus dem dt. Festnetz, Mobilfunk max. 0,42 € /Min.) Stand März 2010.

Bevor Sie den Kundendienst kontaktieren notieren Sie bitte die Seriennummer S/N des Geräts. Diese finden Sie auf dem Typenschild hinter der Tür am Rahmen des Geräts.

Diese Angaben bitte notieren!



Modellbezeichnung: MWG 620 E Artikelnr.:2.09012.13.470.02

Seriennummer:

.....

Der Kundendienst wird Sie nach Modellbezeichnung und Seriennummer fragen.

Seriennummer
↓

SILVERLINE®	S/N :	  
Modell: MWG 620 E	Artikelnr.: 18171	SERVICE HOTLINE: +49 (0) 1805 75 66 80* *(0,14 €/Min. aus dem dt. Festnetz, Mobilfunk max. 0,42 €/Min.) Stand März 2010
Mikrowellenofen/ Grill	Grill:1000W	
Netzspannung:230V~50Hz	Mikrowellenausgangsleistung:800W	
Gesamt-Anschlussleistung:1250W	Frequenz:2450 MHz	